



SEGUNDO INFORME DEL RECTOR
Lic. Pablo Humberto Posada Velázquez, S.J.



SEGUNDO INFORME DEL RECTOR

Lic. Pablo Humberto Posada Velázquez, S.J.

Informe General de Actividades del
Instituto Tecnológico y de Estudios Superiores de Occidente
correspondiente al curso 1993-1994,
puesto a la consideración de la Junta de Gobierno por el
Sr. Rector, Lic. Pablo Humberto Posada Velázquez,
en su sesión pública número 235,
celebrada el 23 de septiembre de 1994, en la sala
del Consejo Académico "Dr. Luis Hernández Prieto".

Mensaje del Rector 1994, pronunciado por el
Lic. Pablo Humberto Posada Velázquez, Rector del ITESO,
dentro de la sesión pública número 235 de la Junta de Gobierno,
celebrada el 23 de septiembre de 1994.

INDICE

PRESENTACION	15
DIRECCION GENERAL ACADEMICA	19
DIRECCION GENERAL DE SERVICIOS EDUCATIVO-UNIVERSITARIOS	57
DIRECCION GENERAL DE SERVICIOS ESCOLARES	69
DIRECCION GENERAL DE PLANEACION	76
DIRECCION GENERAL DE FINANZAS	78
DIRECCION GENERAL ADMINISTRATIVA	80
CONCLUSION Y MENSAJE FINAL	87
NOMBRAMIENTOS 1993-1994	94
ACTIVIDADES ESPECIALES DEL RECTOR	95
ANEXOS	107

ITESO, A.C.

Sr. Alfonso Urrea Carroll

Presidente

Lic. Carlos Plasencia Moeller

Primer Vicepresidente

Lic. Felipe de J. Preciado Coronado

Segundo Vicepresidente

Lic. Felipe I. Vázquez Aldana Sauza

Secretario

Lic. José de Jesús Huerta Leal

Tesorero

Lic. José Luis Anaya Serrano

Lic. Jorge Angel Rosales

Ing. Alfonso Arregui Alva

Lic. Claudio Arriola Woog

Ing. Raúl Bracamontes Zenizo

Lic. Jorge Camarena García

Lic. Jesús Carlos Camarena Martínez

Lic. Luis De la Peña Stetner

Lic. Carlos De Obeso Orendáin

Ing. Jaime De Obeso Orendáin

Ing. Rodrigo Díaz del Castillo Orendáin

Ing. Ignacio Díaz del Castillo Orozco

Lic. José Fernández de Castro Jenkins

Ing. Luis García Limón

Lic. Alejandro Gómez Levy

Lic. Carlos González Martínez

Lic. Salvador Ibarra Alvarez Del Castillo

Lic. Francisco Isaac Díaz
Lic. José de Jesús Levy García
Lic. Jorge Humberto Lemus Contreras
Ing. Jorge Pablo López de Lara Guevara
Lic. Ramón Mendoza García Rulfo
Lic. Jaled Alí Modad Abuali
Lic. Alfonso Urrea Martín

Vocales

Ing. Juan Manuel Gómez Arreola
Lic. Felipe Delfín Farías
Lic. Miguel Alfaro Méndez

Consejo de Vigilancia

Ing. José Fernández del Valle y Ancira
Consejero Vitalicio

Lic. Alfonso I. Corcuera Garza
Director

CECUS, A.C.

Lic. José Morales Orozco
Lic. Pablo Humberto Posada Velázquez
Mtro. Horacio Chávez Olivares
Mtro. Juan José Coronado y Villanueva
Lic. Juan Manuel García de Alba Morales
Dr. J. Jesús Gómez Fregoso
Lic. José Hernández Ramírez
Lic. Mario López Barrio
Dr. Francisco Javier Martínez Rivera

Mtro. Luis Sánchez Villaseñor
Lic. Xavier Scheifler y Amézaga
Mtro. Alberto Javier Vargas Núñez
Lic. Roberto Garza-Evía Ugarte
P. Manuel Ruiz Ugalde
Dr. Luis Octavio Lozano Hermosillo
Arq. Jorge Guillermo Pérez Montemayor

JUNTA DE GOBIERNO

Titulares:

Lic. Pablo Humberto Posada Velázquez
Sr. Alfonso Urrea Carroll
Lic. Juan Manuel García de Alba Morales
Dr. J. Jesús Gómez Fregoso
Lic. Carlos Plascencia Moeller
Lic. Salvador Ibarra Álvarez del Castillo
Mtro. Pablo Lasso Gómez
Mtro. Francisco Javier González Orozco
Lic. Pedro Núñez Hermosillo

Suplentes:

Lic. José Hernández Ramírez
Ing. Ignacio Díaz del Castillo
Lic. Alfonso Alarcón Saldívar

Secretario:

Lic. Alfonso J. Corcuera Garza

AUTORIDADES

Lic. Pablo Humberto Posada Velázquez
Rector

Mtro. Pablo Lasso Gómez
Director General Académico

Ing. Carlos Orozco Pointelin
Director General de Servicios Educativo-Universitarios

Lic. Francisco Ulloa Guízar
Director General de Planeación

Ing. José Arturo Langarica Sánchez
Director General de Servicios Escolares

Lic. Rubén Rodríguez Beltrán
Director General de Finanzas

Lic. Cenobio Gómez Villarruel
Director General Administrativo

DIRECCION GENERAL ACADEMICA

Mtro. Pablo Lasso Gómez
Director General Académico

Lic. José Hernández Ramírez
Director de Servicios de Apoyo Académico

Dr. J. Jesús Gómez Fregoso
Director de la Biblioteca

Lic. Víctor Wario Romo
Jefe de Extensión Universitaria

DIVISION DE CIENCIAS ECONOMICO-ADMINISTRATIVAS

Lic. Pedro Núñez Hermosillo
Director de la División de Ciencias Económico-Administrativas

Lic. Benjamín Rodríguez Portillo
Jefe del Departamento de Cibernética y Computación

Lic. Miguel Angel Figueroa Calles
Encargado del Departamento de Ciencias Administrativas

Lic. Alfonso Alarcón Saldívar
Jefe del Departamento de Ciencias Sociales

Lic. Felipe Curiel Aguirre
Jefe del Departamento de Ciencias Comerciales

Lic. José de Jesús Huerta Leal
Jefe del Departamento de Contaduría y Finanzas

DIVISION DE INGENIERIA

Mtro. Francisco Javier González Orozco
Director de la División de Ingeniería

Lic. Gerardo Antonio Aguilera Pérez
Jefe del Departamento de Ciencias Básicas

Ing. Juan Jorge Hermosillo Villalobos
Jefe del Departamento de Procesos Tecnológicos e Industriales

Mtro. José Ernesto Rayas Sánchez
*Jefe del Departamento de Sistemas Electromecánicos,
Electrónicos y Computacionales*

Ing. Roberto Fernández Hernández
Jefe del Departamento de Administración de la Producción

Ing. Xavier Vargas Beal
Jefe del Departamento de Proyección y Construcción de Obra Civil

DIVISION DE CIENCIAS DEL HOMBRE Y DEL HABITAT'

Mtro. Carlos Arturo Corona Caraveo
Director de la División de Ciencias del Hombre y del Hábitat

Mtro. Carlos Eduardo Luna Cortés
Jefe del Departamento de Comunicación

Mtro. Jorge López Vergara
Jefe del Departamento de Derecho

Mtro. Francisco Javier Haro del Real
Jefe del Departamento de Educación

Arq. Carlos Petersen Farah
Jefe del Departamento del Hábitat

Mtra. Anita Nielsen Dhont
Jefa del Departamento de Psicología

DIRECCION GENERAL DE PLANEACION

Lic. Francisco Ulloa Guízar
Director General de Planeación

DIRECCION GENERAL DE SERVICIOS EDUCATIVO-UNIVERSITARIOS

Ing. Carlos Orozco Pointelin
Director General de Servicios Educativo-Universitarios

Mtro. Eduardo Arias Castañeda
Director de Integración Comunitaria

Mtro. Alberto Javier Vargas Núñez
Director de Problemática Universitaria

DIRECCION GENERAL DE SERVICIOS ESCOLARES

Ing. José Arturo Langarica Sánchez
Director General de Servicios Escolares

Srta. Ana Elena Hernández Plaisant
Directora de la Oficina de Admisión

DIRECCION GENERAL ADMINISTRATIVA

Lic. Cenobio Gómez Villarruel
Director General Administrativo

Lic. Ignacio Moreno Muñoz
Director de Recursos Humanos

Ing. Jorge Ochoa Ruiz
Director de Servicios Generales

DIRECCION GENERAL DE FINANZAS

Lic. Rubén Rodríguez Beltrán
Director General de Finanzas

Lic. José Hernández Ramírez
Director de Créditos y Becas

Lic. Héctor Sánchez Lara
Director de Tesorería

C.P. José Luis Nazarit
Director de Contabilidad

CONSEJO ASESOR DE RECTORIA

Mtro. Pablo Lasso Gómez
Ing. Carlos Orozco Pointelin
Ing. José Arturo Langarica Sánchez
Lic. Cenobio Gómez Villarruel
Mtro. Francisco Ulloa Guízar
C.P. Rubén Rodríguez Beltrán
Lic. Roberto Garza-Evia Ugarte

CONSEJO ACADÉMICO EN PLENO

Lic. Pablo Humberto Posada Velázquez
Mtro. Pablo Lasso Gómez
Ing. Carlos Orozco Pointelin
Lic. Cenobio Gómez Villarruel
Lic. Pedro Núñez Hermosillo
Mtro. Francisco Javier González Orozco
Mtro. Carlos Arturo Corona Caraveo
Mtra. Anita Nielsen Dhont
Ing. Javier Aguilera Alcocer
Lic. Víctor Fuentes Alejos
Lic. Alfonso Alarcón Saldívar
Lic. Concepción Arias y Simarro
Lic. Javier Castillo Plascencia

COMITE ACADEMICO

Lic. Pablo Humberto Posada Velázquez
Mtro. Pablo Lasso Gómez
Ing. Carlos Orozco Pointelin
Lic. Pedro Núñez Hermosillo
Mtro. Carlos Arturo Corona Caraveo
Lic. Aída Godínez Ochoa

COLEGIO DE DIRECTORES

Lic. Pablo Humberto Posada Velázquez
Mtro. Pablo Lasso Gómez
Ing. Carlos Orozco Pointelin
Lic. Pedro Núñez Hermosillo
Mtro. Francisco Javier González Orozco
Mtro. Carlos Arturo Corona Caraveo
Lic. Alfonso Alarcón Saldívar
Lic. Víctor Fuentes Alejos
Ing. Javier Aguilera Alcocer
Lic. Concepción Arias y Simarro
Lic. Javier Castillo Plascencia



PRESENTACION

Distinguidos integrantes de la junta de gobierno;
respetables miembros de la comunidad universitaria;
amigos del ITESO:

- (1) Cuando se rinde informe (cfr. art. 15.8, cap. III del E.O.), se impone la referencia al pasado; pero no ha de excluirse la relación con el futuro, pues el informe carecería de vigor.
- (2) Atender al pasado (que se inscribe en lo que ya no es), aun al pasado más próximo, reclama la verificación objetiva en el presente, para proyectar el mañana en dinamismo esperanzador. De no proceder así, corremos el riesgo de estar realizando una labor de meros archivistas.
- (3) Por otra parte, al informar se han de tener presentes los objetivos de la institución de la que se da cuenta, a fin de evitar desviaciones que pudieran llevarnos a destinos erráticos indeseados.
- (4) Haré pues referencia a un recorrido parcial (aproximadamente de octubre del 93 al momento presente) del Instituto Tecnológico y de Estudios Superiores de Occidente, sin eludir la razón fundamental que hace de él una verdadera universidad: su empeño en formar profesionales libres para la libertad, en el anhelo de ofrecer a la sociedad un conjunto de elementos capaces para vivir el presente y afrontar el porvenir.
- (5) De lo afirmado se desprende la necesidad de asumir la libertad académica como una responsabilidad social, pues resulta un imperativo que la voz de la universidad sea escuchada en los debates y problemáticas sociales.

-
- (6) Al respecto, hemos de formular una pregunta: ¿cuál es nuestra postura institucional, nuestra postura pública, ante la realidad que nos confronta? ¿Qué actitud asumimos ante la pobreza, la injusticia, el desarrollo social y sus características, la persistente violación de los derechos humanos, las diversas expresiones de impunidad, etc.?
- (7) La nuestra debe ser, iluminada por el Evangelio, una respuesta que surja del compromiso, en consonancia con la estructura propia de nuestra casa de estudios y sus objetivos: una respuesta comunitaria y creativa en la que convivan, sin contradicciones que la desvirtúen, unidad y pluralismo. Para lograrlo, se impone la necesidad de continuar decididamente en la profundización de nuestras **orientaciones fundamentales** y nuestra **misión**, en actitud definida de búsqueda y avanzada, en el reconocimiento íntimo de lo que somos y queremos, sin ocultamientos vergonzantes que pudieran confinarnos en la claudicación.
- (8) Nuestra respuesta ha de ser pronunciada tanto en la acción cotidiana (aun en la rutinaria) como en las oportunidades que nos brinden momentos privilegiados, según lo vayan demandando los acontecimientos y las circunstancias. En tal sentido, en cuanto comunidad universitaria comprometida, hemos de lanzarnos por vías de excelencia al cumplimiento fiel de nuestras responsabilidades personales, comunitarias y sociales, desde la labor cotidiana del aula, en el ejercicio de un diálogo continuo, hasta la participación (que nos hace representantes de la institución) en coloquios, congresos, conferencias y encuentros de distinta índole, en los que normalmente se tramam los hilos del pensamiento y de la acción, para lograr el tapiz multiforme de la vida universitaria *ad intra* y *ad extra*. En esta dinámica se pondrán necesariamente de pie el testimonio y el símbolo, que no deben ser ambiguos, en tanto que nos expresan y nos definen.

-
- (9) En el cumplimiento de la tarea universitaria se impone que cada vez clarifiquemos más cuál es el papel y la misión de la universidad, desde la enseñanza-aprendizaje, la investigación y la extensión, hasta la convicción perentoria de nuestra razón de ser, centrada en el servicio, que dará su sentido pleno al quehacer universitario, que no habrá de permitirse el desconocimiento de su realidad contextual ni la indiferencia ante ella: lo que acontece en México y en el mundo, sucede de hecho al interior del ITESO o repercute en él, y no podemos permanecer de brazos cruzados porque tenemos el compromiso de proponer soluciones viables desde nuestra propia identidad.
- (10) Hemos de ser conscientes, además, de la vitalidad que procura la juventud. Nuestra labor de cada día se realiza entre jóvenes con aspiraciones de futuro. En función de ellos, ¿qué hace la universidad: repite esquemas o analiza la autenticidad de sus anhelos y exigencias, a fin de que, ellos mismos, vayan dando respuesta a los requerimientos que les salen al paso? ¿Cuál es el rostro de la cultura que como institución les presentamos: de competitividad o de la necesidad de apoyo solidario; de autosatisfacción o de servicio? ¿Les proponemos acaso una visión definida de nuestro ser universitario en compromiso con la realidad social y económica de México, de América Latina y del mundo, o nos encapsulamos en una fantasía idílica que pretende ignorar la presencia de elementos "contaminantes", aunque sepamos que están allí, al acecho?
- (11) Nuestra universidad, según lo declara su ideario, las **Orientaciones Fundamentales del ITESO**, se postula como institución de inspiración cristiana. Es decir, inspirada e impulsada por los valores del Evangelio, en los que descubre la savia que le da vida y consistencia. Y por estar encomendada a la Compañía de Jesús, la inspiración cristiana se expresa en el ITESO según las características de la educación de la Orden Religiosa fundada por Ignacio de Loyola y sus compañeros universi-

tarios, y atendiendo a los lineamientos dictados en torno al apostolado educativo de los jesuitas por las voces autorizadas para ello. Por eso, hemos de referirnos a la inspiración cristiana al estilo ignaciano, en fidelidad a la Iglesia y a su Magisterio, comprometida con la obra del Creador y la acción redentora de Jesucristo; estilo ignaciano que nos pone, como le sucedió al propio Ignacio, bajo la protección de María, Madre de Dios y Madre nuestra.

- (12) El informe que nos ocupa refiere un considerable número de acciones, normalmente coordinadas, que se realizaron a través de un año aproximadamente. Cabe señalar que las direcciones generales (denominadas antes secretarías) realizaron sus labores en diálogo permanente entre ellas, en conformación definida de equipo de trabajo y en relación sistemática con rectoría. La cohesión creciente en las reuniones de directores generales, en repetidas ocasiones presididas por el rector, nos llevó en la práctica a instaurar el equipo de directores generales como consejo asesor de rectoría; visto el beneficio producido y en razón de las atribuciones que el Estatuto Orgánico otorga al rector (Cap. III. 15.22), el pasado 25 de agosto quedó establecido oficialmente el Consejo Asesor de Rectoría (integrado por el rector, los directores generales y un miembro más, el Lic. Roberto Garza-Evía Ugarte, designado por el rector). Ello se hizo público una vez que se formularon definición y finalidades, integración, modo de operación y funciones específicas del consejo aludido.
- (13) En referencia a labor coordinada, debo señalar asimismo que los directores de división han procedido de manera análoga, en atención a la problemática que les compete y a las acciones que les corresponde impulsar, a fin de proceder con criterios comunes. Los directores de división han mantenido relación constante con el director general académico y contacto estrecho con rectoría.

-
- (14) Hemos podido verificar que el trabajo en equipo, asumidas las delegaciones pertinentes, nos ha llevado a resultados más definidos y más ágiles, en tanto que se ha podido contar con un conjunto mayor de elementos compartidos.
- (15) De todo ello se da cuenta suficientemente detallada en el cuerpo mismo del informe, subdividido por razones de claridad, aunque la división (como sucede normalmente) resulte hasta cierto punto convencional. Así, daremos cuenta de las actividades realizadas por las direcciones generales y sus dependencias: académica, de servicios educativo-universitarios, de servicios escolares, de planeación, de finanzas y administrativa.
- (16) Al hacer una evaluación de mi primer informe en CECUSAC (Centro de Cultura Superior, A.C.), se me sugirió entre otras cosas, que no diera lectura al conjunto total, supuesta la impresión del texto. Siendo así, me remito a la presentación de conclusiones (cfr. p. 87), que siguen a la presentación de actividades de las direcciones generales, incluidas las divisiones académicas.

DIRECCION GENERAL ACADEMICA

- (17) El informe de las actividades desarrolladas por la dirección general académica se refiere a los siguientes rubros: **proceso de departamentalización, funciones sustantivas de la universidad, planeación del desarrollo organizacional, organismos colegiados, áreas de apoyo, relaciones con el exterior y actividades realizadas por las divisiones académicas** (de ciencias económico-administrativas, de ciencias del hombre y del hábitat y de ingeniería).

-
- (18) El **proceso de departamentalización**, cuya primera etapa quedó concluida en agosto de 1993 con la designación de los jefes de departamento, sus áreas, personal involucrado y las líneas generales de desarrollo departamental, se ha venido consolidando según el diseño estratégico de cierto paradigma de transformación social que señala que los cambios deben iniciarse a partir de la constitución de la nueva estructura, desde la cual irá emergiendo la nueva cultura entendida como modos de actuar legitimados organizacionalmente. Siempre habrán de considerarse las acciones pertinentes como partes de un proceso.
- (19) A partir de la estructura aludida y de la elaboración de las características departamentales deseables para el ITESO, el comité académico publicó el 13 de octubre de 1993 el documento "Líneas generales para la elaboración de encargos de las divisiones académicas", con el cual se abrió un campo para la construcción práctica de los departamentos por parte de los propios actores, los jefes de departamento. Finalmente, las divisiones presentaron cada una su proyecto divisional-departamental al comité académico, del que emanaron los encargos y objetivos a lograr en divisiones y departamentos por un período anual.
- (20) Es de hacer notar que la variable departamental adecuada al ITESO se basa en las siguientes características: a) integración con lo valoral de las funciones docencia, investigación y extensión; b) viabilidad económica del proyecto académico.
- (21) En este proceso de departamentalización el paso importante en 1994 consiste en poner las bases de posibilidad para que en agosto de 1995 todas las licenciaturas funcionen por créditos. Para lograrlo se han determinado las fechas para que las diversas carreras de cada división presenten sus planes de estudio actualizados y en clave de créditos. El comité académico presentó un documento orientador para esta tarea,

denominado "Normas generales para la revisión curricular en las licenciaturas".

- (22) Como apoyo al manejo del esquema departamentalizador se organizó un taller para profundizar en la teoría y operación de la organización departamental académica. Nos visitó el Ing. Jorge Padilla, director general académico de la Universidad Iberoamericana Plantel León, acompañado por el Mtro. Miguel Angel Arredondo, jefe de directores de licenciaturas del mismo plantel (28 de abril de 1994).
- (23) Además, se colaboró con la dirección general de planeación en la realización del taller coordinado por el Dr. Armando Salcedo, sujeto activo en los inicios de la departamentalización de la Universidad Iberoamericana emprendida por el Dr. Ernesto Meneses. En estos talleres participaron los funcionarios académicos del ITESO.
- (24) El futuro previsible y planeado se refiere a la organización de departamentos interdivisionales y a la operación, como práctica cotidiana, de la clásica matriz departamental, tareas posteriores relacionadas con el funcionamiento de todas las carreras por créditos a partir de agosto de 1995.
- (25) En cuanto al segundo rubro, **funciones sustantivas de la universidad**, del que da cuenta la dirección general académica, podemos referirnos a dos cuestiones: la investigación y la docencia.
- (26) Al referirnos a la investigación, cabe destacar lo siguiente: como consecuencia de los objetivos estratégicos planeados para la universidad, resultado del trabajo de la comisión para la elaboración del plan de desarrollo del ITESO (CEPLADI) se formó una comisión para llevar a cabo lo propuesto respecto a la investigación en el ITESO.
- (27) La comisión se reunió varias veces en el transcurso del año y generó un documento que fue presentado y discutido en el consejo académico en

pleno; éste pidió se elaborara un nuevo documento que atendiese a las características de evaluación de la función de investigación y planeación de las etapas de cambio desde la situación actual a la deseada, que faltaban en el documento discutido. Se espera que para diciembre de 1994 quede definido y aprobado el documento regulador del desarrollo institucional de la investigación.

- (28) Por otra parte, en lo que toca a la docencia, podemos señalar que en fecha próxima se elaborará un documento integrador de lo que cada una de las divisiones está presentando como perfil deseado de los tiempos fijos en el ITESO, actividades y desempeño.
- (29) Respecto al tiempo variable, cabe señalar que se incrementó un 10% el tabulador en el lapso de un año y se hicieron los pronósticos del presupuesto de tiempo variable para el semestre agosto-diciembre de 1994.
- (30) Además, se realizaron análisis de los ejercicios agosto-diciembre de 1993 y enero-junio de 1994 tanto en lo curricular como en lo no curricular. Asimismo fueron asignados a cada departamento los presupuestos curriculares y no curriculares, además de haberse establecido un conjunto de normas y procedimientos para una más eficiente administración.
- (31) En subordinación directa a la dirección general académica, el departamento de extensión universitaria desarrolló diversos diplomados y cursos, continuó con su programa de publicaciones y tuvo bajo su responsabilidad la bolsa de trabajo.
- (32) En diciembre de 1993 el diplomado en computación pasó a la división de ingeniería y el diplomado en desarrollo humano a la división de ciencias del hombre y del hábitat. En extensión universitaria quedó solamente el diplomado en dirección. A la fecha están en operación

los grupos X y XI del diplomado en dirección (45 alumnos), el primer grupo del diplomado en impuestos (26 alumnos) y el diplomado en administración en culturas de calidad, exclusivo para personal del INFONAVIT (28 alumnos).

- (33) Está aprobado el diplomado en administración de recursos humanos y esperan aprobación los diplomados en homeopatía y en psicología transpersonal. En fase de diseño, están los diplomados en ciencias políticas y en sistemas computacionales.
- (34) Coordinados por el departamento de extensión universitaria, se impartieron 12 cursos extracurriculares (historia, psicología, administración, etc.) en el período julio-diciembre de 1993. Fueron tomados por 121 alumnos, en su mayoría de fuera del ITESO. De enero a julio del 94 se impartieron 11 cursos con una asistencia de 140 alumnos, casi todos externos al ITESO. De estos 23 cursos, más de la mitad se ofrecieron en las instalaciones del Colegio de Guadalajara, con el que tiene el ITESO un convenio de colaboración.
- (35) En el propio Colegio de Guadalajara tenemos instalado un laboratorio de cómputo (compuaula) equipado por extensión universitaria con 11 equipos Hewlett Packard 486 y un data show para la exposición del instructor. En lo que va del año se han impartido en ese espacio 20 cursos de diversas materias, enfocados principalmente a ejecutivos, con una duración promedio de 20 horas por curso.
- (36) De noviembre de 1993 a julio de 1994 se publicaron siete libros, previa aprobación del consejo editorial. Así, el fondo editorial del ITESO cuenta con 34 títulos, en su mayoría producto del trabajo de los académicos de la institución. Se llevaron a cabo 3 presentaciones de libros.

-
- (37) Aparecieron los números 27, 28 y 29 de la revista "Renglones", que está en la víspera de su X aniversario. Para cada número se organizó una presentación formal. El boletín informativo del ITESO publicó siete números.
- (38) Además, el ITESO participó con sus publicaciones en seis ferias y congresos, tres de las cuales se realizaron en Guadalajara.
- (39) En febrero de 1994 se abrió la librería universitaria del ITESO. Se exhiben y están a la venta en ella las publicaciones del ITESO, de la Universidad Iberoamericana, del Centro de Reflexión Teológica y del Instituto de Ciencias. Cabe señalar que el ITESO ha mantenido estrecha relación con la Universidad Iberoamericana en la distribución de los fondos editoriales respectivos, en asistencia a ferias y en coediciones, por ejemplo, "Teoría de la Sociedad" y "El Sistema Educativo" de Niklas Luhmann, ediciones en las que participó también la Universidad de Guadalajara.
- (40) En bolsa de trabajo, subordinada al departamento de extensión, se ha actualizado totalmente la base de datos de empresas con 325 registros y se tiene el propósito de mantener un contacto cercano con tales empresas. Además fue aplicada una encuesta a todos los estudiantes de los últimos semestres a fin de conocer sus expectativas laborales y de desarrollo profesional. De junio de 1993 a mayo de 1994 fueron atendidas 737 empresas en las cuales se cubrieron 117 puestos, es decir, el 24%; se dieron de alta 862 personas (76% exalumnos, 19% estudiantes del ITESO, 3.7% de otras universidades) y se colocó al 13.8%.
- (41) El tercero de los rubros de la dirección general académica, pertinentes al presente informe, se refiere a la **planeación del desarrollo organizacional**, que podemos subdividir en cinco apartados: a) capacitación; b) nuevos planes de estudio; c) documentos; d) intercambio académico; e) viabilidad económica del proyecto académico.
-

-
- (42) Del 8 al 16 de diciembre de 1993 y del 3 al 22 de enero de 1994 se llevó a cabo el programa de capacitación para académicos invierno 93/94. Asistieron 196 profesores (41.5% de tiempo variable, 55.5% de tiempo fijo y 3% de externos). Asimismo, del 11 de junio al 4 de agosto de 1994 se llevó a cabo el programa de formación y desarrollo para académicos verano 94. Asistieron 142 personas del ITESO (51 de tiempo fijo, 89 de tiempo variable) además de 23 personas externas a la universidad.
- (43) De entre las actividades de capacitación, además de los cursos referidos, podemos enumerar las siguientes: organización, conjuntamente con el departamento de psicología, de cuatro cursos; asistencia a la reunión de homólogos del sistema UIA-ITESO en la ciudad de Puebla, relación con Nacional Financiera con motivo de los cursos de capacitación; trabajo conjunto con la dirección de problemática universitaria, dependiente de la dirección general de servicios educativo-universitarios para conectar los cursos ofrecidos por aquella instancia con el programa de capacitación de académicos; organización juntamente con el departamento de promoción, de un curso sobre formadores para orientación vocacional, servicio que se pretende mantener sin incrementar los costos actuales.
- (44) Por otra parte, para lograr el objetivo de ofrecer más propuestas y abrir nuevas licenciaturas, además de favorecer la actualización de las existentes, se procedió al diseño de un plan para la revisión curricular de todos los planes de estudio. Ello permitió brindar asesoría y seguimiento al proceso de revisión del plan de estudios de psicología y contaduría pública, y se dio seguimiento a los mismos procesos en derecho y mercadotecnia.
- (45) Se elaboraron dictámenes sobre los nuevos planes de estudio de relaciones industriales, ciencias de la comunicación y diseño, y la

maestría en electrónica industrial. Los dictámenes fueron remitidos al comité académico. Además, se estableció un comité encargado de analizar la factibilidad de nuevas carreras; ha de tener en cuenta metodologías pertinentes y desarrollo tecnológico o del estado del conocimiento. Según resultados, se presentarán propuestas de planes de estudio que atiendan al desarrollo de nuevas profesiones. También se brindó asesoría en el proceso de configuración de los planes de estudio de la especialidad en finanzas, ingeniería ambiental y finanzas internacionales.

- (46) Atendiendo a la elaboración de documentos, ha de consignarse lo siguiente: en octubre de 1993 el comité académico aprobó el "Manual para la presentación de proyectos académicos" y "Normas generales para la revisión curricular en las licenciaturas". Concluida la reestructuración de los diplomados de extensión universitaria, surgió nueva propuesta para la creación de diplomados al seno de las divisiones académicas. Se terminó además la propuesta de reglamento de alumnos y se está elaborando el manual para las promociones académicas. También se publicó el proyecto de reorganización administrativa del cómputo en el ITESO.
- (47) En lo referente a intercambio académico, en enero de 1994 la dirección general académica asumió las responsabilidades en cuestión; posteriormente se comunicaron a través de la red del ITESO las convocatorias, las becas y las posibilidades ofrecidas por embajadas. En el mes de marzo el ITESO recibió la visita de la Dra. Linda Goff, del Instituto de Educación Internacional, la Sra. Rosa Rizo y el Lic. Manuel Bolaños, del Consulado de los Estados Unidos en Guadalajara. La intención de la visita fue dar a conocer al ITESO en Canadá y los Estados Unidos. El mismo mes de marzo se renovó por tiempo indefinido el convenio de intercambio académico entre la UIA y el ITESO. En razón de ello, se

realizó una visita a la Universidad Iberoamericana plantel Santa Fe, a fin de conocer la operación de su departamento de intercambio y solicitar información respecto a profesores visitantes. Fueron visitados los Consulados de España e Italia para solicitar información en cuanto a la política de becas.

- (48) En coordinación con la dirección de integración comunitaria, se está llevando a cabo un seguimiento de candidatos para establecer requisitos con vistas a conceder licencias laborales con el fin de realizar estudios de posgrado.
- (49) Se elaboró un proyecto sobre las pretensiones de intercambio académico de alumnos a corto, mediano y largo plazo.
- (50) La dirección general académica asistió a tres reuniones convocadas por la subcomisión de intercambio universitario de la región centro-occidente, de FIMPES, en Morelia, en la UNIVA y en el ITESO (reunión en la que fuimos anfitriones).
- (51) Se dio seguimiento a los alumnos del ITESO que viajaron a los Estados Unidos para intercambio y a los alumnos norteamericanos que vinieron al ITESO. Asimismo se atiende a los alumnos que desean cursar un semestre en los Estados Unidos. Han sido atendidos también aquéllos que desean cursar estudios en los planteles del sistema UIA.
- (52) Habiendo hecho referencia a la departamentalización, ha de quedar establecido que la viabilidad económica del proyecto académico es una de las características que han de establecerse en el modelo departamental. Al respecto, hay que señalar que durante años ha existido una dolorosa separación entre lo académico (centrado en metodologías, proyectos, planes, etc.) y lo económico. Ambas funciones no conflúan en la práctica en ningún espacio organizacional, razón por la cual se pretendió, a través de la descentralización académica, dar más iniciati-

vas y responsabilidad a los departamentos y generar un sitio de confluencia académico-económico. Las tareas implicadas en este proceso han sido las siguientes: a) reunión del plenario con los directores generales de planeación y finanzas, además de los directores de recursos humanos y créditos (nov. de 1993) en la que fueron expuestos los estados financieros del ITESO y las proyecciones para 1994; b) junto con el director de finanzas se procedió a la elaboración de un análisis de costos para cada programa académico del ITESO. A la fecha se cuenta ya con un estudio comparativo de dos semestres respecto a sus costos académicos. El análisis del semestre enero-junio del 94 ha sido elaborado con gran exactitud; c) se elaboró un documento gráfico respecto de lo ejercido para los tiempos variable, fijo y mixto; d) la dirección general académica ha venido realizando un trabajo conjunto con la dirección general de finanzas, lo cual ha implicado colaboración más directa con la dirección de contabilidad para diversos asuntos; e) se colaboró asimismo en la elaboración de escenarios presupuestales para las divisiones y áreas de apoyo académico, con el propósito de definir los techos financieros para el semestre julio-diciembre de 1994; f) tarea dura, dolorosa y desgastante, en colaboración con el director general de finanzas, fue la actividad tendiente a la reestructuración de la nómina del ITESO, determinada por rectoría. Se dieron recortes, reacomodos y nuevas contrataciones allí donde se vio necesario. Que los jefes de departamento velen por la viabilidad económica podrá permitir que el hecho no vuelva a ocurrir en el área académica.

- (53) Sobre el cuarto rubro, referido a **organismos colegiados**, se puede afirmar que, además de las reuniones ya reportadas en otros rubros, la participación del proceso colegiado en las tareas de administración, planeación y evaluación de lo académico, repercutió según organismos, en diferentes resultados.

-
- (54) El comité académico aprobó la clausura de las maestrías en comunicación y educación, la reformulación del plan de estudios de la licenciatura en ciencias de la comunicación, la creación de la licenciatura en diseño para agosto de 1994; revisó además los planes de estudio de relaciones industriales, de ciencias de la comunicación; de mercadotecnia y contaduría; revisó y aprobó el área de integración dentro de los programas curriculares.
- (55) Se promovió a 31 académicos a la categoría de titular de los 33 candidatos presentados ante comité académico. Cabe resaltar que en esta ocasión el comité, por petición de los consejos de división, encargó que ellos decidieran sobre la promoción de sus candidatos, pidiendo sólo un aval institucional por parte del comité académico.
- (56) En lo referente a informes y seguimiento, se recibieron los informes de las divisiones, se elaboraron los encargos y se les está dando seguimiento. A fines de julio del presente informaron biblioteca y extensión universitaria.
- (57) En el colegio de directores, el 22 de abril de 1994 se acordó la modificación al calendario escolar con el fin de dar servicio continuado a los alumnos y que la universidad permanezca cerrada el menor tiempo posible. Por otra parte se regresó al antiguo sistema de dar un reconocimiento simbólico a quienes participen como sinodales de exámenes profesionales mediante la entrega de una moneda de oro con valor de 85 nuevos pesos.
- (58) En el consejo académico en pleno, en lo referente al plan de desarrollo del ITESO se informó de los avances de la CEPLADI, que para el mes de marzo había cumplido casi la totalidad de los objetivos estratégicos. En abril se concluyeron los trabajos de la CEPLADI para dar inicio a los preparativos para el autoestudio de FIMPES. Sin embargo continúa trabajándose en una comisión la cual espera entregarle al consejo

académico antes del fin de año, la propuesta de una estructura de investigación para el ITESO. Por otra parte, en marzo el consejo académico ratificó por unanimidad las decisiones del comité académico relativas a la supresión de las maestrías en educación y comunicación, y a la apertura de la licenciatura en Diseño. Dichos acuerdos fueron comunicados con oportunidad a la junta de gobierno. En abril se acordó promover a profesor numerario al Dr. Jesús Gómez Fregoso, S.J. a petición del consejo de división de ciencias del hombre y del hábitat.

- (59) Como consecuencia de los objetivos estratégicos se iniciaron reuniones del rector y directores generales para tratar de una manera global los problemas y proyectos de la universidad.
- (60) El director general académico participó además en el comité de admisión para conducir este proceso en la universidad; en el comité de valuación a lo largo de un año, lo que dio como resultado un nuevo sistema de ubicación en el tabulador; en el comité directivo y otros comités del autoestudio institucional tendiente al ingreso del ITESO en FIMPES.
- (61) En relación con el rubro **áreas de apoyo**, haremos referencia a biblioteca y a las actividades de promoción.
- (62) La biblioteca Dr. Jorge Villalobos P. inició un proceso de reorganización, con el objeto de aprovechar al máximo los recursos humanos con los que cuenta y poder ofrecer un servicio centrado en la atención al usuario. El proceso ha comenzado a dar sus frutos. El avance cualitativo se ve reflejado en las distintas áreas que se mencionan. Es urgente cambiar el software que soporta la base de datos por otro más rápido, eficiente, actualizado y diversificado que mejore los tiempos y costos

en el proceso de investigación. Por otra parte, el problema del espacio físico se agudiza día con día y requiere inaplazablemente de atención. En lo referente a informática se terminó de etiquetar todo el acervo general en código de barras, es decir, 45,108 libros, con lo que se agiliza el préstamo de libros; se capturaron 4,668 correcciones de clasificación en la base de datos. Esto significa contar con un acervo confiable, en formato standard para fichas bibliográficas; se instaló el programa Logicat para la captura del acervo de audiovisuales, que pronto estará disponible para consulta en la red a través del servidor Mexicano; asimismo, el préstamo de videos se sistematizará mediante códigos de barras y lectores ópticos; se adquirió un servidor 486 con arquitectura EISA, disco duro de 1 Gb., 32 Mb. de memoria RAM, software especializado -SCSI Expressds- para la consulta de CD-ROM a través de la red y 2 lectoras de CD-ROM's. Con este servidor se ofrecen los servicios de consulta, administración del acervo de la biblioteca y consulta a bases de datos en CD-ROM's. Las bases de datos en CD-ROM's disponibles en red son: ABI Inform, TLC, CD-PRESS y los índices de Social Science Index; el personal de SECOBI obtuvo la certificación en el uso de la base de datos DIALOG, uno de los más importantes a nivel mundial; con esta certificación, SECOBI-biblioteca empezará a ofrecer cursos de extensión sobre recuperación de información en esta base de datos; dentro del marco del convenio con la Cámara Nacional de Comercio de Guadalajara, se logró la conexión al Sistema Nacional para la promoción Exterior-SINPEX-. Base de datos y sistema de información para la gestión, consulta e información del comercio internacional; por otra parte se compró una estación de trabajo especializada en recuperación de información, citas y texto completo con gráficos, a partir de bases de datos en CD-ROM's; se adquirieron diferentes bases de datos. Con ellas ya cuenta el SECOBI con 31 bases de datos. Durante el año SECOBI realizó 1,281 consultas y consiguió 308 artículos a través de distintas agencias.

-
- (63) En hemeroteca se automatizó el servicio de disseminación selectiva de información. Consiste en un sistema mediante el cual los índices de las publicaciones periódicas de la hemeroteca pueden ser consultados a través de la red. La solicitud del texto completo de los índices seleccionados puede hacerse por el correo electrónico y la respuesta a esa solicitud puede ser depositada en la cuenta del usuario. Para ello se compró un lector de página, un software para reconocimiento óptico de caracteres y una PC con tarjeta de red. Con este equipo se atendieron 219 solicitudes de artículos. Actualmente la hemeroteca cuenta con 216 revistas vigentes. Durante el año se proporcionaron 6,999 consultas.
- (64) En lo referente a asesorías bibliográficas se puede consignar lo siguiente: ingresaron a la biblioteca 114,042 personas a los diversos servicios; se prestaron 70,923 libros (el 93.9% de los usuarios son alumnos, el 5.0% maestros y el 1.1% exalumnos). Se instalaron para consulta en computadora las bases de datos del Current Contents y Global Change, que están disponibles en el mostrador de circulación. El servicio de fotocopiado imprimió 14,147 copias de distintos documentos.
- (65) Atendiendo a clasificación y adquisiciones, se clasificaron 2,649 libros de nueva adquisición y se reclasificaron 4,668. Esta reclasificación es parte de un programa de mejoramiento y depuración de la base de datos que da el servicio de consulta a los usuarios; se elaboraron los tesauros de psicología, comercio, economía y matemáticas; se adquirió un total de 3,431 libros, de los cuales 2,096 fueron por compra y 1,335 por donación. Con ellos la biblioteca tiene un total de 71,135 libros. Los clasificadores escribieron 6 artículos para las revistas Renglones y Sinéctica.
-

-
- (66) En audiovisuales, el acervo se incrementó con 183 videocassettes, 234 discos compactos, 8,391 transparencias (sobre todo de arte y arquitectura), 7 audiovisuales y 146 audiocassettes, además de adquirirse equipo para proyección. Se inició el proceso de clasificación de material audiovisual y su captura en la base de datos para facilitar el acceso al material. Con ayuda de 3 alumnos de servicio social se clasificaron 3,559 transparencias de arquitectura.
- (67) Comenzó a editarse el boletín de la biblioteca, con el propósito de que sea trimestral. La subdirección ha estado participando en un proyecto de intercambio bibliotecario, que se inició a partir de una sugerencia de la ANUIES, con las bibliotecas de la Universidad de Guadalajara, Universidad Autónoma de Guadalajara, Universidad de Colima, Universidad del Valle de Atemajac, Universidad Panamericana, Instituto Tecnológico y de Estudios Superiores de Monterrey, el Colegio de Jalisco y la Benjamín Franklin. El primer producto de este trabajo será un catálogo conjunto de publicaciones periódicas, que se espera sea editado a fines de este año. Este trabajo ha propiciado un acercamiento muy provechoso para todas las instituciones participantes.
- (68) El departamento de promoción, subordinado a la dirección general académica, desarrolló diversas actividades:
- **en el campus** ITESO, visita de 600 alumnos de varias preparatorias que fueron atendidos por representantes de las tres divisiones académicas (noviembre de 1993);
 - participación de cerca de 1,000 bachilleres en el primer encuentro deportivo inter-prepas ITESO, (febrero de 1994);
 - visitas, en diferentes fechas, de 6 escuelas al campus ITESO, para conocer nuestras instalaciones y las carreras que aquí se imparten;

-
- **fuera del campus**, se llevaron a cabo visitas de promoción a preparatorias de Guadalajara: 35 escuelas en total, con la asistencia de 3,200 jóvenes del último grado de preparatoria. Se visitaron también 23 escuelas foráneas de 8 ciudades, en las que se habló del ITESO con 300 alumnos aproximadamente. Por otra parte, se realizó el envío de folletería y carteles del ITESO a 658 escuelas en toda la República. El número de folletos enviados es de 6,580, acompañados por 1,316 carteles y una carta de presentación en la que se solicita a las autoridades de cada escuela el envío de un listado con nombres, domicilios y teléfonos de sus alumnos inscritos en el segundo grado de bachillerato. El total de folletos de licenciaturas distribuidos es, de agosto de 1993 a junio de 1994, de aproximadamente 200,000.
 - Actualmente se trabaja en la producción de un folleto con la calidad que nos corresponde, en el que se incluyan la **Misión**, las **Orientaciones Fundamentales del ITESO**, las guías para inscripciones y para la prueba de aptitud académica, los propósitos del comité académico para las licenciaturas y cada una de las carreras que se imparten en nuestra universidad. Con esto mejorará significativamente la calidad de nuestra presentación y los costos por impresiones de papelería se reducirán. De igual manera se está trabajando en la producción de un video promocional de 10 minutos de duración para las presentaciones en las charlas de promoción en las escuelas. Estuvimos presentes en compuexpo'94, logrando atender alrededor de 400 jóvenes interesados en conocer al ITESO.

(69) Atendiendo a las **relaciones con el exterior**, en la dirección general académica se prepararon los siguientes convenios: a) colaboración con la federación jalisciense de colegios de profesionistas, para realizar programas tendientes a la formación y al desarrollo de la investigación

y extensión en áreas de interés común; como resultado del convenio se asistió al primer congreso de dicha federación. También se realizaron reuniones, junto con otras universidades, donde se analizó y se propusieron alternativas a la ley de profesionistas del estado; b) colaboración con el instituto nacional de educación de adultos (INEA): se encomendó a la Mtra. Zoila Rosas Otero la supervisión de todos los alumnos del ITESO interesados en colaborar con el INEA para el logro de los objetivos del convenio. En la reciente ceremonia de inicio de cursos fueron entregados siete reconocimientos a alumnos del ITESO, de parte del instituto aludido; c) convenio con la cámara nacional de comercio, para que la CANACO tenga acceso al nodo de la red de comunicación electrónica del ITESO con el resto del mundo. Se ha dado seguimiento al convenio con la cámara de comercio de Guadalajara, e indirectamente se ha hecho contacto con el Banco de Comercio Exterior, en materia de capacitación. A raíz de este seguimiento se va a firmar un nuevo anexo en materia de capacitación que ofrecerá el ITESO, principalmente a los agremiados de la cámara.

- (70) Finalmente, se pueden consignar las siguientes actividades de relaciones públicas: a) Participación en la relatoría del quinto simposio "tecnología y calidad de vida: desarrollo sustentable", promovido por la asociación mexicana de directivos de investigación aplicada y desarrollo tecnológico (ADIAT); b) en representación de rectoría se asistió a la clausura del segundo congreso nacional "la investigación educativa de los 80. Prospectivas de los 90" en el D.F.; c) se participó en la reunión de homólogos SEUIA-ITESO en Oaxtepec, Morelos, para definir indicadores de calidad, programa de superación académica e intercambio de alumnos; d) se dio un curso sobre "congruencia interna de los procesos de investigación y diseño de técnicas" para maestros, como parte del programa de educación terminal; e) se llevó a cabo una rueda de prensa para mostrar los avances en telecomunicaciones del ITESO.

La noticia circuló en la mayoría de los medios informativos de la localidad y en un diario de circulación nacional; f) se colaboró en la gestión y puesta en marcha de la compuaua que instaló extensión universitaria en el Colegio Guadalajara; g) se estableció contacto con LASPAU para unirnos en su esfuerzo de integración de las universidades del país a la red internet; h) se participó en la organización del acto académico del día del maestro, i) se puso en la red de cómputo, a disposición de la comunidad universitaria, un conjunto de 30 documentos oficiales a través de la consulta por el sistema de INFO.

- (71) En el rubro destinado a las **divisiones académicas**, subordinadas directamente a la dirección general académica, hacemos referencia a las tres divisiones existentes en el ITESO, a saber, de ciencias económico-administrativas, de ciencias del hombre y del hábitat, y de ingeniería.
- (72) En la división de ciencias económico-administrativas se ha continuado con el proceso de reorganización de la división por departamentos, que comprende las interrelaciones de las áreas del conocimiento, la reformulación de equipos de profesores, la organización interna y la definición del modo de llevar a cabo las tareas académico-administrativas.
- (73) En cuanto a los planes de estudio, se dieron los siguientes pasos: a) diseño de un sistema de revisión y actualización permanente de los planes de estudios de nuestras carreras: se reformuló el plan de estudios de relaciones industriales a una estructura por créditos; las carreras por semestre, contaduría pública y mercadotecnia, se están replanteando a créditos y se encuentran avanzadas en un 80%; b) diseño de la fundamentación de una nueva carrera: licenciatura en finanzas; c) diseño de la fundamentación y elaboración de programas académicos de las especialidades en finanzas e impuestos.

-
- (74) Por otra parte, se admitieron alumnos de nuevo ingreso en enero de 1994, en las carreras de comercio internacional, informática administrativa y administración de empresas. Gracias al sistema de créditos no se requirió abrir nuevos grupos y los estudiantes de nuevo ingreso fueron integrados a grupos preexistentes.
- (75) En actividades de extensión, desde la división de ciencias económico-administrativas se realizaron diversas actividades, como el V congreso internacional de mercadotecnia (marzo del 94), las jornadas académicas de comercio internacional y relaciones industriales, el tianguis internacional, para dar a conocer la historia, cultura, producción y comercio de 15 naciones.
- (76) Un grupo de alumnos de mercadotecnia participó, con otros alumnos del ITESO, en un proyecto interdisciplinario para apoyar a una comunidad en Maruata, Mich., en la explotación de sus recursos marinos; paralelamente se llevó a cabo otro proyecto en el mismo sitio, enfocado a la protección de la tortuga negra.
- (77) Se organizaron 3 programas de extensión para apoyo al sector productivo: el primero, dirigido a los directivos de SIGMA Alimentos, S.A. (verano del 93); el segundo, en administración de tiendas de autoservicio, que actualmente se imparte a los directivos de la empresa Gigante; y el tercero, un programa de actualización en las diversas áreas de la banca, dirigido a los ejecutivos de Banca PROMEX (iniciado en enero del presente año). Por otra parte, se realizó una investigación de mercado a la empresa Paseos del Parque; y a solicitud de varias cámaras de comercio del Estado, se impartieron 4 conferencias en el área de finanzas y mercadotecnia, en diferentes ciudades de Jalisco.
- (78) En cuanto a relaciones con otras instituciones, la división de ciencias económico-administrativas brindó apoyo a la secretaría de turismo en la realización de la reunión de gobernadores del banco interamericano
-

de desarrollo (BID) en Guadalajara; participó en el programa de captación de prestadores de servicio social entre los alumnos de la división de ciencias económico-administrativas, como parte del convenio del instituto nacional para la educación de los adultos (INEA) con el ITESO; participó en la reunión anual de laicos y jesuitas, promovida por el sistema educativo UIA-ITESO, en Puente Grande, Jal.; estuvo presente en 3 reuniones de homólogos de contaduría pública Ibero-ITESO, una de las cuales fue organizada por la división; asistió a 5 coloquios regionales y a la asamblea anual de la asociación nacional de facultades de contaduría pública y administración (ANFECA): esta división se encargó de organizar uno de los coloquios; participó en la ciudad de México como jurado del premio nacional de investigación financiera del instituto mexicano de finanzas. Es de hacer notar que el ITESO es la única universidad de fuera del D. F. que forma parte del jurado.

- (79) En la división de ciencias económico-administrativas se trabajó eficazmente para llegar a la firma de dos convenios relevantes: a) convenio de cátedra fundada, entre el despacho de contadores Salles-Sáinz y Cía. y el ITESO; b) convenio de intercambio entre Loyola Marymount University e ITESO, con la participación de dos profesores de la división en cursos del verano pasado y otros dos en este verano.
- (80) Se publicaron 2 nuevos libros en el área de derecho contable y mercantil internacional; 10 textos del área de ciencias sociales y 3 guías de estudio del área de computación.
- (81) De entre los objetivos a futuro, la división de ciencias económico-administrativas se propone la creación de un centro interdepartamental de asesorías a la micro y pequeña empresa, en Tlaquepaque (iniciará asesorando en la obtención de créditos preferenciales); a solicitud de

desarrollo integral de la familia (DIF) Jalisco, realizará labores de consultoría y asesoría a una pequeña empresa comunitaria en el municipio de Ayotlán, en el estado de Michoacán, y una asesoría e investigación sobre cultivo, explotación y aprovechamiento de la pingüica, en la zona huichola de Mexquitic, Jalisco; se continuará, además, con el proyecto maruata: desarrollo de alternativas económicas para esta comunidad de Michoacán.

- (82) Finalmente, se procedió ya a la reubicación de los laboratorios de cómputo en la planta baja del edificio A, y al reemplazo de los equipos de cómputo 286 y 386-SX por equipos 486-DX, tanto del claustro de maestros como de los laboratorios.
- (83) En la división de ciencias del hombre y del hábitat se procedió a la reorganización de la misma de acuerdo al encargo del comité académico de constituir una división con rasgos similares a los de las otras divisiones, con sólo cinco departamentos. El consejo de la división abordó el punto en las sesiones del 31 de mayo y el 14 de junio pasados, acordó lo siguiente: a) desaparece la coordinación de investigación y transformación social (CITS); b) los miembros de la CITS se reubican en los departamentos de la DCHH; c) se constituirá una comisión divisional de investigación, en los términos que plantea la propuesta; d) se constituirá una comisión divisional de extensión, cuyas funciones serán delimitadas posteriormente; e) las funciones de la coordinación de desarrollo académico serán asumidas unas por la comisión intercurricular, y otras por el departamento de educación; f) en el caso de la coordinación de formación sociocultural y humanística nunca se nombró al titular de la misma y tampoco operó realmente. El trabajo que se preveía en este sentido se canalizó al encargo del profesor comisionado para el proyecto de filosofía y ciencias sociales.

-
- (84) Con intención de actualización y avance, en todos los departamentos se realizaron reuniones para profundizar y definir más claramente los proyectos departamentales. Se revisó especialmente el de derecho.
- (85) Por otra parte, en la división de ciencias del hombre y del hábitat, por iniciativa del director se integró la comisión intercurricular, cuyas funciones son: a) la divisionalización de los planes de estudio, lo que implica la localización de los cruces curriculares, la incorporación del área de integración y la conversión a créditos de los programas; b) el proceso de inducción y formación de académicos de la división; c) el proceso de asignación de encargos, seguimiento y evaluación del desempeño del personal académico; d) el proceso de evaluación y rediseño curricular; e) el proceso de admisión, inducción y seguimiento de estudiantes. La comisión, presidida por el Mtro. Javier Haro, está constituida por un representante de cada una de las licenciaturas de la división y tres miembros invitados (uno de la dirección general académica). Actualmente está poniendo en común los procesos de revisión curricular de las áreas. En la siguiente fase se pretende un análisis comparativo de los planes de estudio, con el fin de comenzar a visualizar la departamentalización y redistribución de la docencia.
- (86) En lo referente a las áreas divisionales se encargó a un profesor de la división estructurar un proyecto para la formación divisional en las áreas de filosofía y ciencias sociales. La idea es hacer una propuesta que dé una respuesta de conjunto tanto a las apremiantes teóricas que enfrentan tales disciplinas, como a las necesidades que se plantean institucionalmente en la docencia de estas materias. El pasado 16 de junio se llevó a cabo la primera reunión de todos los profesores de filosofía y ciencias sociales, con el fin de establecer el estado de la cuestión al respecto. Ha sido posible así determinar el número, nombre y formación de los profesores de estas materias; el lugar que ocupan en el currículo de cada una de las licenciaturas y la conformación

del perfil de los estudiantes; la organización operativa del equipo de docentes que las atienden; las metodologías utilizadas; las dificultades que enfrentan y los contenidos que deberían abordar.

- (87) La tarea de la relación con la dirección general de servicios educativo-universitarios fue asumida por los jefes de departamento, bajo la coordinación del Mtro. Javier Haro, y también como parte del trabajo de la comisión intercurricular. En el marco del interés institucional en el área de integración, en agosto de 1994 comenzó a instaurarse en dos carreras: ciencias de la comunicación y derecho. Es la primera división que asume el encargo dado por rectoría para la estructuración del área de integración a la dirección general de servicios educativo-universitarios.
- (88) En aspectos académicos referidos a la docencia y a la departamentalización, se está trabajando en la transformación de los planes de estudio por créditos; se realizó el proyecto de la nueva carrera de diseño y se otorgó el reconocimiento de validez oficial al programa académico de la especialidad por la Subsecretaría de Educación Superior e Investigación Científica de la Secretaría de Educación Pública el 1 de diciembre de 1993. En febrero se firmó convenio con la UNAM para abrir en el ITESO la maestría en psicología de la salud (19 alumnos están actualmente cursando el propedéutico); en marzo se inauguró la unidad de psicología de la salud, que se encuentra en el edificio B. En dicha unidad confluyen actividades de investigación, docencia y extensión en el campo de los comportamientos humanos que afectan a la salud; en junio la dirección general académica y la dirección general de finanzas aprobaron la propuesta del diplomado en desarrollo del pensamiento.
- (89) En lo que se refiere a investigación, se entregó la primera parte del estudio sobre el estado de la investigación en el ITESO, realizado por el Lic. Antonio Saizar; continúa el proyecto de investigación e interven-

ción social en Chuluapan, Ciudad Guzmán, Jalisco (proyecto interdisciplinario); el proyecto de intervención en Maruata, Michoacán: conservación de la tortuga marina (se está gestionando un financiamiento externo); se llevó a cabo también el proyecto de intervención en Juanacatlán, Jalisco. Por su parte, los proyectos de investigación del departamento de psicología aportaron la intencionalidad a las actividades de docencia y de extensión (suman 14 los proyectos entregados).

- (90) En actividades de extensión los departamentos de la división de ciencias del hombre y del hábitat se mostraron muy activos: el departamento de psicología realizó labores de diagnóstico, intervención y consultoría externa en diversas comunidades de Guadalajara (Lomas de Oblatos y Santa Ana Tepetitlán) y de Ciudad Guzmán así como en instituciones tales como el Instituto Alpes, la Secundaria Benito Juárez (en Cd. Guzmán), el Instituto de Ciencias, el Hospital General de Zapopan, y el Centro de Asesoría Psicológica y Centro Polanco del ITESO. Estas actividades fueron realizadas como parte integral del programa curricular, de modo que los alumnos, con asesoría de sus profesores, tuvieron un papel central en el logro de las metas de los proyectos a la vez que se beneficiaron como parte de sus procesos de aprendizaje; en octubre se llevó a cabo la XVIII Semana de Psicología, con la participación de 740 personas en 58 talleres. Como parte de la semana se organizó un simposium con el tema ¿Qué se opina del psicólogo en México? Participaron psicólogos destacados de nuestro país, entre ellos el Dr. Juan Lafarga, el Dr. Rogelio Díaz Guerrero y la Dra. Ana María Novelo. El simposium fue televisado localmente con el apoyo de ciencias de la comunicación; el Lic. Javier Castillo fue elegido editor de la revista del Consejo Nacional para la Enseñanza e Investigación en psicología y el Dr. Juan Ortiz fue elegido coordinador del área de investigación del mismo consejo; el departamento de psicología inició este semestre el diplomado en desarrollo del pensamiento; se avanzó

en la definición de un proyecto para un centro de orientación vocacional; a través del Mtro. Luis Felipe Gómez, la especialidad en educación cognoscitiva realizó capacitación con profesores del instituto Alpes de Ciudad Bugambilias; se acordó un convenio con el Colegio Colonias para un programa de capacitación a sus profesores durante el curso escolar 94-95. Los profesores de la especialidad participarán en este convenio.

- (91) Asimismo, en actividades de extensión, el departamento de derecho participó, en febrero, en el foro de consulta especial para la actualización del Código Penal y de Procedimientos Penales de nuestro Estado. El departamento de derecho fue distinguido por la Quincuagésima Legislatura del Congreso del Estado de Jalisco para fungir como anfitrión; representado por el Lic. Jorge López Vergara. El departamento de educación organizó el 2o. simposium en ciencias de la educación, que se llevó a cabo del 24 al 27 de febrero; comprendió 7 conferencias plenarias, 18 ponencias libres, 9 talleres y 2 presentaciones musicales. Participaron aproximadamente 250 personas de diferentes instituciones educativas del país; la revista Sinéctica del departamento de educación del ITESO participó en un panel de revistas de educación organizado por la sección 47 del sindicato de maestros el 4 de mayo; la maestra Cecilia Criollo y un grupo de alumnas de la licenciatura en ciencias de la educación participaron en el Encuentro de Educadores de Latinoamérica y del Caribe "La pedagogía de la educación Popular: Raíces y Retos", realizado en la Habana, Cuba, del 17 al 21 de abril; los días 12 y 13 de mayo, en la Universidad Regiomontana, el doctor Luis González Martínez, profesor del departamento de educación del ITESO, condujo un taller de la Federación de Instituciones Mexicanas Particulares de Educación Superior (FIMPES). Este taller se llevó a cabo con el fin de determinar misión y objetivos de la subcomisión de investigación de FIMPES y en él participaron 20 representantes de instituciones

privadas de educación superior del país; el ITESO participó, como institución convocante, en el 2o. Congreso Nacional de Investigación Educativa, cuya etapa final se tuvo hacia noviembre-diciembre de 1993. Diversos miembros del departamento colaboraron en el CIE-UDEG, en la organización del Congreso Temático Nacional sobre Educación y Sociedad.

- (92) Varios profesores del departamento de comunicación participaron en diversas actividades de extensión realizadas en México y en otros países: Cristina Romo, Raúl Fuentes, Carlos Luna, Rossana Reguillo, etc. De entre las actividades, podemos destacar las siguientes: asesoría curricular a la facultad de Comunicación de la Universidad de Zulia, Maracaibo, Ven.; el Taller de Expertos sobre Telecomunicaciones UNESCO-FELAFACS (Federación Latinoamericana de Facultades de Comunicación Social), Caracas, Ven.; participación en la reunión del Consejo Directivo de FELAFACS en Santa Marta, Colombia; participación en la Reunión Nacional de la Asociación Mexicana de Investigadores de la Comunicación (AMIC), etc.
- (93) De entre las actividades de extensión del departamento del hábitat, se realizó la exposición de trabajos de los alumnos de Taller I y Taller II en el Centro de Arte Moderno, organizada por la Academia Nacional de Arquitectura en su sesión anual de 1994; Carlos Petersen como responsable del departamento del hábitat sustentó varias conferencias en el Colegio de Arquitectos de Jalisco sobre la vida y obra de Ignacio Díaz Morales, sobre conservación y reestructuración de la arquitectura, sobre Guadalajara; en el Capítulo Guadalajara de la Academia Nacional de Arquitectura sobre prospectiva de la educación de la arquitectura, la enseñanza de la teoría de la arquitectura, Puebla y sus monumentos, la enseñanza de la arquitectura; en la academia nacional de arquitectura, sobre un futuro para Guadalajara; fue jurado en el premio nacional

Templo del Sol para la vivienda FOVI del Banco de México y en el concurso de carteles para la Feria Municipal del Libro y la Cultura.

- (94) Los días 4, 5 y 6 de noviembre se organizó el simposium "¿Postmodernidad? el pensamiento en el mundo contemporáneo": nuestra universidad está interesada en buscar respuestas a los desafíos de la llamada postmodernidad, en una discusión profunda desde el pensamiento filosófico en el mundo contemporáneo. Enfrentar los problemas del hombre del fin del milenio que se han multiplicado y globalizado, fue una búsqueda a través de tres conferencias que se transmitieron vía satélite a las universidades de México, Centroamérica y el Sur de los Estados Unidos. Los conferencistas fueron el Dr. Fernando Leal Carretero, el Dr. Jaime Sánchez Susarrey y el escritor Ricardo Garibay. Se llevaron a cabo tres talleres, un performance y cinco mesas redondas sobre educación, comunicación, realidad virtual, filosofía y política y arquitectura y arte.
- (95) En este punto del informe, cabe destacar algunos trabajos relevantes de alumnos y egresados; así, el trabajo recepcional "Análisis Retrospectivo de las Relaciones Jurídicas Estado-Iglesia en México y Propuestas Normativas" de los alumnos Guillermo A. Gatt Corona y J. Mario Ramírez Trejo, que obtuvo el premio "Mariano Otero" otorgado por la Cámara de Comercio de Guadalajara, el pasado mes de junio del año en curso; estudiantes de ciencias de la comunicación fueron premiados en el XVII certamen periodístico que cada año convoca la organización de periodistas de prensa, radio y televisión: Alejandro Figueroa L. primer premio en el género de crónica; Moisés Mora C., segundo premio en el género de reportaje; Néstor Pérez C., tercer premio en el género de reportaje y Paz Angélica Jiménez, mención honorífica en el género de entrevista; el 2 de marzo presentaron examen profesional de la licenciatura en ciencias de la educación, Paloma Urrea Hernández, Dinorah González Alcalá y Mayté Medrano Urrea, con la tesis "Pro-

puesta alternativa para el diseño de un libro de texto de matemáticas para primero de primaria", que ganó el segundo lugar de la convocatoria de la Secretaría de Educación Pública; el Consejo Nacional de Enseñanza e Investigación en Psicología, en su LIV Asamblea, otorgó el premio por la mejor tesis del año a dos ex-alumnas de psicología, Claudia Amezcua y Lucrecia Ochoa, egresadas de la generación 1989-1992. El título de su tesis es: "Prevalencia del bruxismo y su interacción con sexo, edad, dolor y estrés: síntomas y desgastes" y los asesores fueron el Lic. Javier Castillo y el Dr. José Velasco Neri, ambos profesores del ITESO.

- (96) En relaciones con otras instituciones podemos destacar: relaciones con la UIA: reunión de homólogos para la revisión de planes de estudio de la división de arte; reunión en Puebla para la revisión de los valores en el sistema UIA; presentación del plan de estudios de diseño a los maestros de la división de arte de la UIA-Santa Fe; intercambio de los alumnos de arquitectura; reunión con los maestros de arquitectura de la UIA-Santa Fe para iniciar el proyecto del seminario permanente de teoría de la arquitectura.
- (97) En la **división de ingeniería** se puso en marcha el proceso de departamentalización y se construyeron 5 departamentos, a saber: de procesos tecnológicos e industriales; de administración de la producción; de ciencias básicas; de proyección y construcción de obra civil y de sistemas eléctricos, electrónicos y computacionales. Desde el punto de vista de la integración de los nuevos departamentos, la principal actividad fue probablemente el trabajo realizado colegiadamente entre los jefes de departamento y la dirección para constituir el consejo de la división y definir tanto la estructura divisional como la estructura hacia el interior de cada departamento, en los que hubo también necesidad de un trabajo de integración entre sus componentes.

-
- (98) En el departamento de sistemas electromecánicos, electrónicos y computacionales, se agrupan las licenciaturas en ingeniería electrónica e ingeniería en sistemas computacionales, el diplomado universitario en computación, y la maestría en electrónica industrial; el departamento de ciencias básicas, tratando de apoyar su desarrollo académico nombró responsables por área de conocimiento en 6 campos, a saber: álgebra, cálculo básico, cálculo avanzado, matemáticas aplicadas, mecánica y electromagnetismo, óptica, ondas y física moderna; para la estructura funcional del departamento se delegó un conjunto de encargos; además se está participando en la revisión curricular, para lo cual se está elaborando la fundamentación del paquete mínimo de los cursos de física y matemáticas para las carreras de ingeniería; finalmente, se preparó una propuesta de examen de admisión a ingeniería, en matemáticas y física, así como un programa de cursos propedéuticos en estas disciplinas; el departamento de proyección y construcción de obra civil trabajó en la elaboración de las 20 políticas departamentales básicas como normas de dirección en el arranque de la nueva etapa del ITESO y en el desarrollo de la planeación estratégica del departamento para los próximos 4 años. El documento se dio a conocer a los profesores en octubre de 1993; se diseñó un procedimiento general para la revisión del plan de estudios del departamento (adoptado posteriormente por el consejo de división); y se trabajó también en la revisión curricular de cada una de las carreras para establecer un programa por créditos, así como la posibilidad de ofrecer diversidad de áreas menores. Asimismo, se trabajó en el desarrollo de una licenciatura en ingeniería ambiental que se espera poder abrir para agosto de 1995.
- (99) En lo operativo, la principal actividad de la división de ingeniería fue sin duda la docencia. Se puso especial énfasis en los siguientes cursos: a) el departamento de ciencias básicas atendió a 57 grupos, impartió 23 materias de física y matemáticas a un total de 1,586 alumnos; en los

laboratorios de física se atendieron 16 grupos con un total de 374 alumnos; durante el invierno se ofrecieron 9 cursos de regularización de física y matemáticas y fueron atendidos 109 alumnos; durante el verano se abrieron 9 cursos de regularización de física y matemáticas en los que fueron atendidos 109 alumnos; asimismo se abrieron 3 cursos propedéuticos de matemáticas para alumnos de primer ingreso a ingeniería a los que están asistiendo 31 alumnos. Tratando de mantener actualizado a su personal el departamento de ciencias básicas realizó diversas actividades de capacitación; b) el departamento de procesos tecnológicos e industriales atendió los cursos de las carreras de ingeniería química, civil, industrial y electrónica, distribuidos aproximadamente de la siguiente forma: 34 cursos impartidos a 705 alumnos; como complemento a la docencia se desarrollaron apuntes para diferentes cursos; por otro lado, se realizaron varias visitas a industrias, con alumnos de diversas carreras, entre las que destaca la visita a la planta nucleoelectrica Laguna Verde, Ver.; c) el departamento de proyección y construcción de obra civil atendió durante el semestre enero-junio del 94, 52 cursos y 18 laboratorios, con un total de 195 alumnos, con 20 maestros en los cursos propios de la carrera; se apoyó a la sociedad de alumnos del departamento en la elaboración de su propio reglamento para garantizar legitimidad, continuidad y representatividad real; se organizó un ciclo de conferencias semanales para todos los alumnos de la carrera a lo largo del semestre enero-mayo 1994; se realizó un ciclo de cuatro sesiones de información general del departamento para todos los alumnos en el auditorio de maestrías a lo largo del mismo semestre; se integró el consejo consultivo del departamento con profesionales de reconocido prestigio nacional; d) el departamento de administración de la producción atendió cerca de 1850 alumnos-clase de las cinco carreras de la división de ingeniería; se impartieron 142 cursos durante el año; e) el departamento de sistemas electromecánicos, electrónicos y computacionales terminó las fases de

fundamentación y propuesta curricular de los planes de estudio de las licenciaturas de ingeniería electrónica e ingeniería en sistemas computacionales y trabaja en la culminación de las cartas descriptivas.

- (100) El departamento de sistemas electromecánicos, electrónicos y computacionales dio inicio en agosto a un nuevo programa académico de posgrado surgido directamente de las demandas y aspiraciones de los diversos sectores a los que pretende servir la maestría en electrónica industrial. Este programa es la primera maestría tecnológica que ofrece el ITESO, resultado de los esfuerzos del profesorado del departamento aludido, así como de la voluntad institucional reflejada en sus funcionarios. El programa académico de la maestría responde a necesidades específicas, detectadas a través de encuestas al sector industrial, encuestas a profesionales del medio, estudios de mercado profesionales, consultas a académicos y a estudiantes de ingeniería. Estas consultas confirmaron en primer término, el prestigio y aceptación alcanzados por el egresado del programa de ingeniería electrónica del ITESO en la región, reforzando con ello el compromiso de búsqueda de la excelencia académica para impulsar este nuevo posgrado. El programa contribuirá sin lugar a dudas, a elevar la calidad académica de las licenciaturas en ingeniería, mediante la formación de personal con un dominio panorámico y de extensión en la electrónica industrial. Las líneas de investigación que se pretende impulsar con este programa son: control de procesos industriales, electrónica de potencia, lógica difusa y redes neurales, y diseño electrónico. Cabe señalar que al ser aprobada la apertura de la maestría que nos ocupa por la junta de gobierno tras cuidadoso análisis del proyecto, se alabó la seriedad del proyecto mismo y se felicitó a las personas involucradas en él.
- (101) El departamento de sistemas electromecánicos, electrónicos y computacionales actualmente trabaja en la formulación de un diplomado en

diseño y administración de redes, así como en la creación de un centro autorizado de capacitación en AUTOCAD. Asimismo, colabora con personas de biblioteca en el diseño de un diplomado en sistemas de información.

- (102) En lo referente a investigación, en los departamentos de la división de ingeniería destaca lo siguientes: a) el departamento de sistemas electro-mecánicos, electrónicos y computacionales desarrolló dos proyectos sobre sistemas basados en conocimiento, utilizando técnicas de inteligencia artificial: uno en la línea de enseñanza de ortografía por medios computacionales, y el otro sobre un sistema computarizado de diagnóstico sobre depresión psicológica; realizó la primera fase de un proyecto de investigación y desarrollo tecnológico en colaboración de la empresa Mexaltec, sobre el diseño de fuentes de alimentación conmutadas FTREF4; continúa la realización del proyecto Cabañas, consistente en el desarrollo de un sistema administrativo computarizado para el Instituto Cabañas, en colaboración con la planta de IBM de Guadalajara; trabaja en el desarrollo de una línea de investigación en software educativo, y se ha iniciado el desarrollo de algunas metodologías basadas en multimedia, como herramientas para la creación de material didáctico asistido por la computadora; trabaja en la realización de un sistema de desarrollo para el microprocesador 9096, como un equipo didáctico para los cursos del área de electrónica digital; b) en el departamento de ciencias básicas, como resultado de un acuerdo de la división de ingeniería se elaboró un programa de cómputo para el cálculo de estructuras con una cierta geometría; c) en el departamento de procesos tecnológicos e industriales se trabajó en los temas de operaciones unitarias (columnas empacadas) y obtención de carbón activado (ingeniería química); en tecnología intermedia se trabajó en simulación numérica de calefacción de agua, en secado de alimentos para conservación, en cocina solar (trabajos realizados como apoyo a

un proyecto de CECOPA) y en purificación de agua mediante energía solar. Como fruto de estos trabajos, se logró la realización de varias tesis de licenciatura: presentaron su examen profesional trece alumnos de ingeniería química y se publicaron tres ponencias en diversos foros nacionales.

- (103) En lo relativo a extensión: a) el departamento de ciencias básicas participó con dos de sus profesores en el segundo encuentro de la enseñanza de la física del sistema SEUIA-ITESO que se realizó en la Ibero Santa Fe; se tuvo la visita en dos ocasiones de alumnos de diferentes preparatorias a las instalaciones del ITESO, y se hizo una demostración del equipo de laboratorio, como parte de la promoción de las carreras de ingeniería; se participó con la ponencia "uso de la computadora en la enseñanza del cálculo" en la Séptima Reunión Centroamericana y del Caribe de Matemáticas Educativas; se participó con el curso tutorial "Lógica Fuzzy" en la semana de ingeniería 1994. Y posteriormente se impartió el mismo curso en la Cámara de Comercio de Guadalajara, en mayo de 1994 y el 9 de julio en la sección de la IEEE de Aguascalientes. Se dio una asesoría a cuatro alumnos de la Universidad de Guadalajara, en su tesis de maestría en matemáticas educativas. Se asesoró también una tesis a un alumno de ISC; el doctor Luis Alfonso Dávila de la Universidad de los Andes, dedicado a la aplicación de modelos matemáticos en la simulación de sistemas, visitó en dos ocasiones al departamento de ciencias básicas, con el objeto de intercambiar impresiones con algunos de sus elementos; se participó en el VI simposium de ingeniería del ITESO en el panel: "repercusiones del TLC en la ingeniería", y en el curso denominado: "grandes pensadores modernos" organizado por la Universidad de Guadalajara, con la conferencia: "Einstein y Niels Bhor"; se dio apoyo a la sección de la biblioteca encargada de las publicaciones periódicas en la administración y manejo de las bases de datos del current contents; b) el departamento de sistemas electro-

mecánicos, electrónicos y computacionales publicó el libro "cerebros de silicio; circuitos digitales combinacionales", textos ITESO, 1994, de la Ing. Patricia Calderón, profesora de tiempo fijo del departamento; durante el primer semestre de 1994 se llevaron a cabo dos programas especiales de capacitación, en el área de computación, para las plantas industriales Hewlett Packard y Siemens; organizado por la compañía IBM, alumnos de ingeniería en sistemas computacionales del ITESO participan en el concurso nacional de desarrollo de aplicaciones en ambientes OS/2, bajo C++. En junio de 1994 se presentaron dos proyectos, los cuales resultaron premiados. Uno de ellos pasó al certamen a nivel nacional; con el propósito de difundir los avances tecnológicos así como de transmitir las experiencias reales de ingenieros destacados en su profesión, las sociedades de alumnos de ingeniería electrónica e ingeniería en sistemas computacionales, en conjunto con la rama estudiantil del IEEE sección Guadalajara, organizaron el 6o. simposium de ingeniería, que se llevó a cabo del 26 al 29 de abril de 1994 en las instalaciones de la Cámara de Comercio y en el campus de nuestra universidad. Con una asistencia de aproximadamente 200 participantes, se llevaron a cabo 14 conferencias magisteriales, así como 6 cursos tutoriales, sobre tópicos de actualidad en el ámbito profesional de la ingeniería; en marzo y en junio de 1994, se participó en las reuniones de homólogos de diseño curricular del sistema SEUIA-ITESO de las licenciaturas en ingeniería electrónica e ingeniería en sistemas computacionales, respectivamente, en las instalaciones del plantel Laguna; el pasado 12 de noviembre del 93 se llevó a cabo el tercer S-PAC de la región latinoamericana, organizado por la rama estudiantil del ITESO, del IEEE sección Guadalajara, primero en organizarse en la República Mexicana. El S-PAC (Student Professional Awareness Conference o Congreso Estudiantil de Afirmación Profesional) ha sido un medio para transmitir las experiencias de profesionales exitosos, con un carácter no técnico; temas que son de gran trascendencia dirigidos

a estudiantes así como a recién egresados de las carreras de ingeniería que se preparan a enfrentar los problemas cotidianos en la vida profesional. Se contó con la presencia del rector del ITESO quien declaró oficialmente inaugurado el congreso al cual asistieron profesionales distinguidos de la región y del extranjero; el departamento de procesos tecnológicos e industriales participó en un curso sobre purificación de agua mediante energía solar, para lo cual se reeditaron las notas de dicho curso. Se impartieron pláticas en diversos foros dentro del ITESO (semana de ingeniería química, semana de medio ambiente, simposium de ingeniería) y se participó con ponencias en diversos eventos en la Ibero Golfo Centro, en la Universidad de Colima, en la Sociedad Química de Guadalajara, en el Tecnológico de Aguascalientes, en la Ibero León, en la Sociedad de Ciencias Naturales de Jalisco y en la reunión sobre desarrollo sustentable y medio ambiente, del SEUIA-ITESO. Asimismo, se participó con exposiciones en ambientec 93 y en tecnología 93, realizados en la Expo Guadalajara, así como en expo ahorro de energía, realizada en la Cámara de Comercio de Guadalajara; d) el departamento de proyección y construcción de obra civil presentó varias ponencias: "evaluación estratégica del proceso educativo a través de los insumos" en la XXI conferencia nacional de la ANFEI en Durango; "alumnos de alto riesgo: análisis de un caso", en el congreso nacional del College Board en Aguascalientes; "atención a alumnos a través de tutoriales" como respuesta a una invitación expresa del Instituto Tecnológico de Celaya; diseñó e instrumentó el diplomado en administración de empresas constructoras; construyó el colegio de profesores del departamento: ahí mismo se definió el perfil del maestro que normará la pertenencia a la planta de profesores; e) el departamento de administración de la producción logró dar capacitación directa a través de cursos directos a: Industria Fotográfica Interamericana. Estadística para la toma de decisiones. Ingeniería económica. Planeación de Requerimiento de Materiales (MRP); Kodak Mexicana (en la Cd. de

México) ingeniería económica y financiera; Instituto de Ciencias: diplomado en grupos de Educación para maestros de preparatoria; se llevó a cabo en el ITESO la reunión de homólogos del SEUIA-ITESO de las carreras de ingeniería industrial.

- (104) Respecto de servicios y convenios al exterior: a) el departamento de sistemas electromecánicos, electrónicos y computacionales presentó el pasado 17 de junio la solicitud de ingreso al padrón de posgrados de excelencia del CONACYT, para la maestría en electrónica industrial; el pasado 28 de abril se llevó a cabo en las instalaciones del Club de Industriales de Jalisco, la firma del convenio para la creación de un programa de capacitación sobre la automatización del diseño de productos para la industria electrónica. Este programa de capacitación, en el que participa CONACYT a través del proyecto de enlace academia-empresa, y las instituciones Mentor Graphics, CAREINTRA, Hewlett Packard, IEEE e ITESO tiene los siguientes objetivos: 1) crear un programa permanente de capacitación de recursos humanos habilitados para el diseño electrónico estructurado, que les permita participar en el desarrollo innovativo, así como en la experimentación e integración de tecnologías; 2) contribuir al desarrollo y a la innovación de los procesos tecnológicos de la industria electrónica nacional, mediante un sistema que automatice el desarrollo de productos en un ambiente de ingeniería concurrente, y que reduzca significativamente el tiempo en el que se colocan dichos productos en el mercado; 3) fortalecer la infraestructura experimental dedicada a las líneas de investigación de la maestría en electrónica industrial del ITESO. Este programa de capacitación dará lugar al establecimiento en ITESO de un laboratorio de diseño electrónico, único en latinoamérica, con una inversión total de más de 2 millones de dólares; b) el departamento de procesos tecnológicos e industriales realizó algunos trabajos de servicio y asesoría al Club Atlas Chapalita, A.C., a Calentadores Electrónicos, S.A., a Indus-

trias Negromex, S.A., a Carlos Nafarrete, S.A. y a diversas personas que lo solicitaron; c) el departamento de proyección y construcción de obra civil desarrolló un convenio de colaboración entre el departamento de ingeniería civil e ICA (sólo falta la firma).

- (105) Atendiendo a la necesidad de ampliación y crecimiento en espacio e infraestructura, la división de ingeniería ha desarrollado un esfuerzo especial para el proyecto, construcción, equipamiento y cambio de los nuevos laboratorios de química e ingeniería química. En este proyecto ha recibido especial énfasis todo lo relativo a seguridad e higiene; por otra parte se adquirieron dos tornos y un talador fresador para el laboratorio de ingeniería mecánica. Se dotó de cubículos a los maestros del departamento de administración de la producción y se acondicionó una sala de profesores de tiempo variable; se elaboró el plano general del ITESO con curvas de nivel y anclaje topográfico al banco de nivel y orientación del tren ligero. El plano quedó restituído en autocad y será posible reproducirlo según se necesite en el futuro; se diseñaron y construyeron 2 espacios para laboratorio de ingeniería civil, ganando con ello una superficie útil de 108 m²; el departamento de ciencias básicas ha seguido adelante en la consolidación de su laboratorio de física; en enero de 1993 se remodeló el laboratorio de mecánica y en agosto de 1993 se recuperó el área prestada a servicios generales (copias Sandy), y se amplió el almacén; el laboratorio de electrotecnia de ingeniería pasó a ser laboratorio de electricidad y magnetismo; aprovechando un espacio entre el laboratorio y el edificio D, se construye actualmente un laboratorio para óptica y física moderna, al que sólo falta poner piso y muebles; se adquirió moviliario para almacenar adecuadamente el equipo de laboratorio, 12 muebles para almacenaje de equipo de uso frecuente por los alumnos y 6 para el almacén; se adquirió un equipo intermedio de óptica, una balanza de Coulomb y una de Faraday para uso de los alumnos; se consiguieron 12 sensores

y 1 interfase junto con su software para la captura de datos y su tratamiento estadístico y gráfico por medio de computadora, como apoyo didáctico para la realización de experimentos demostrativos por el profesor en clase; se adquirió una computadora 386 para el laboratorio y 10 más para el uso de los alumnos, así como una impresora HP láserJet 4 para impresiones de guías de laboratorio; se desarrollaron y luego se contruyeron algunos circuitos con sensores para medir magnitudes físicas a través de la computadora, lo cual tiene la ventaja de permitir la toma de lecturas en tiempo real y de guardar en memoria la información para tratamiento gráfico; se desarrollaron fuentes de alto voltaje protegidas contra sobrecargas y se mejoraron las fuentes de switcheo construidas en el ITESO.

- (106) Finalmente, conviene mencionar que en la división de ingeniería se trabajó con empeño en la promoción de las carreras de ingeniería, atendiendo a cuantas invitaciones fue posible para hablar de estos temas ante los alumnos de diversas preparatorias en Guadalajara y de estados vecinos: con tal objeto fue desarrollado un sistema computacional de promoción del ITESO, basado en la tecnología multimedia, el cual ha sido utilizado en diversos eventos promocionales de la institución, no sólo de ingeniería. Asimismo se trabajó en el desarrollo y captura de una base de datos para la promoción de la inscripción a través de 5 rutas por las ciudades más importantes del centro norte del país; durante los meses de abril a julio de 1994 se llevaron a cabo eventos mensuales de inducción al ITESO, para los aspirantes a primer ingreso de las carreras de ingeniería en los que se realizan conferencias y presentaciones sobre temas de ingeniería, especialmente orientados hacia un nivel introductorio y panorámico.

DIRECCION GENERAL DE SERVICIOS EDUCATIVO-UNIVERSITARIOS

- (107) Las actividades realizadas por la dirección general de servicios educativo-universitarios las podemos presentar a través de cinco rubros, a saber: **dirección de problemática universitaria, dirección de integración comunitaria, CECOPA, área de integración y promoción deportiva.**
- (108) La dirección de problemática universitaria llevó a cabo acciones relevantes en favor de la comunidad universitaria en su conjunto. De entre ellas podemos destacar las realizadas para apoyar el diálogo ciencia-fe-cultura y las tendientes a ofrecer los elementos que animen y permitan la maduración de la fe y el compromiso cristiano (pastoral).
- (109) De entre las actividades realizadas para apoyar el diálogo ciencia-fe-cultura han de enumerarse las siguientes reflexiones, al seno de la dirección general de servicios educativo-universitarios, para la elaboración y puesta en práctica del proyecto curricular del área de integración, a la que hicieron aportes importantes; entrevista a maestros, sobre todo de tiempo variable, con la idea de formar grupos de reflexión y servicio; colaboración con diferentes instancias: a) con el área de cultura: composición de la Misa ITESO, ejecución de la Misa ITESO el día de las Confirmaciones, (27 de mayo), apoyo técnico y concierto de Navidad, arreglos musicales, concierto del día del maestro, apoyo técnico en grabaciones para el coro, apoyo técnico al Concierto Pro-Misión de Radiopatías; b) con la dirección de integración comunitaria: la colecta (económica y de alimentos) pro-Chiapas; c) con rectoría: la clausura del congreso de pastoral universitaria organizado por la Asociación de Universidades encomendadas a la Compañía de Jesús en América Latina y el concierto polifónico del día del maestro; d) con el departa-

mento de comunicación: curso de comunicación a sacerdotes en la diócesis de Colima (15, 16 y 17 de julio de 1994) impartido por Alberto Vargas Núñez, S.J.; e) con ingeniería química, electrónica e industrial: reflexión sobre las Orientaciones Fundamentales del ITESO (OFI); organiza impartición de doce cursos y participa en doce reuniones y congresos tanto nacionales como internacionales; se ha promovido la investigación y el diálogo, desde la perspectiva humano-cristiana sobre cuestiones de actualidad en lo tocante a valores humanos, acontecer social y ciencia; se han apoyado las iniciativas extracurriculares que complementen y permitan la vivencia del servicio a la sociedad, proclamado en las Orientaciones Fundamentales del ITESO; se respaldaron las publicaciones que faciliten el trabajo valoral y permitan a la comunidad universitaria enriquecer su reflexión y hagan extensivo este servicio a las demás universidades; se han organizado dos ciclos de conferencias y se ha participado en dos programas radiofónicos; se distribuyen en el ITESO las publicaciones de esta dirección, las de AMIESIC, el Tropezón y los libros de otras editoriales.

- (110) De entre las actividades tendientes a ofrecer los elementos que animen y permitan la maduración de la fe y el compromiso cristiano (pastoral), han de enunciarse las tendientes a ofrecer las oportunidades del enriquecimiento de la fe y motivación del compromiso desde la alabanza litúrgica: a) misas: diaria matutina a las 11:30 a.m., vespertina a las 5:45 p.m., misa universitaria: viernes a las 7:30 p.m., misa familiar: domingo a las 11:00 a.m.; b) ceremonias litúrgicas especiales en días significativos, (lectio brevis, día del ITESO, día del maestro y graduaciones); c) acompañamiento a miembros de la comunidad universitaria, sobre todo en acontecimientos luctuosos; d) pláticas cuaresmales ITESO; por otra parte se convocó a experiencias vitales y solidarias con los grupos desamparados que estimulan y despiertan la actitud de servicio como parte de la proyección profesional; se realizaron activi-

dades que fomentan la fraternidad y unidad de valores que dan a nuestra comunidad universitaria su identidad; se organizaron cursos de profundización en la fe, de sus exigencias de justicia y de dinamismo trascendente, constructor del Reino. Se participó en misiones de semana santa y de Navidad y se inició trabajo en Lomas de Polanco por parte de un equipo de pastoral; se formó el coro polifónico ITESO que ha ofrecido el concierto navideño y el del día del maestro; se han dado cursos, retiros y talleres tendientes a la formación del grupo; se han ofrecido ejercicios y retiros espirituales a la comunidad universitaria; se brinda acompañamiento espiritual y humano a los miembros de la comunidad universitaria mediante el **programa puertas abiertas**, en el que participan 8 jesuitas, 1 dominico y 3 laicos, se promueven grupos de reflexión en la línea de la CVX, que permitan trascender los límites de tiempo y espacio ITESO y abran a la comunidad universitaria a la presencia y servicio transformador de la sociedad.

- (111) En la dirección de integración comunitaria se pueden distinguir fundamentalmente tres aspectos: investigación-intervención, docencia y servicios.
- (112) Lo referente a investigación-intervención lo podemos subdividir en tres rubros: a) vinculación universidad-empresa: se encuentra en su fase final de investigación "vinculación universidad-empresa" realizada con la CAREINTRA, la cual arroja información acerca de las necesidades de las empresas y los servicios que demandan de las universidades. En esta investigación han intervenido, aparte de la CAREINTRA, varias universidades privadas de Guadalajara. ITESO es quien coordina dicha investigación. Durante esta etapa se elaboró una base de datos con el objeto de sistematizar la información de la investigación y detectar las necesidades y demandas de las empresas afiliadas a CAREINTRA con respecto a la universidad; b) gestión municipal: esta investigación se realizó con

el financiamiento de la Ford Foundation. Es parte de una investigación a nivel nacional y su objetivo fue: conocer el potencial de cambio político en el municipio. En esta investigación participaron 10 poblaciones y se organizaron dos eventos (el 24 de febrero y el 30 de abril). Se ha concluido la elaboración de la memoria del encuentro, la monografía y las conclusiones con respecto a esta región. Se están trabajando los resultados conjuntos con las otras instituciones participantes a nivel nacional; c) proyecto de campo de San Pedro Naranjestil, Mich.: Manos Unidas de España y la Comunidad Económica Europea son los que financian gran parte del proyecto. Una representante de Manos Unidas (Sra. Ana Moreno) visitó el proyecto (del 20 al 23 de marzo), dejó por escrito sus recomendaciones y manifestó su enorme confianza al ITESO. Después de la visita realizada por Manos Unidas y la inminente salida de la Congregación religiosa (hermanas franciscanas), con quienes colaboramos, se le propuso al ITESO asumir la totalidad del proyecto. El conjunto de recomendaciones recibidas por Manos Unidas junto con los cambios de responsabilidad propuestos, nos han llevado, junto con CECOPA, a la reorganización del proyecto, por lo que se han revisado los objetivos, a fin de hacer una propuesta de trabajo realista y viable. Un primer paso ha sido la integración del equipo de trabajo dirección de integración comunitaria-CECOPA (mayo), para en octubre presentar el nuevo proyecto a Manos Unidas. Por lo pronto continúan las actividades de asesoría que se venían realizando en San Pedro, las cuales están iniciando la etapa de autosuficiencia económica mediante su productividad. El proyecto de San Pedro es una buena oportunidad para poner en práctica en esa zona una metodología de investigación-acción. La problemática del pueblo ofrece una dinámica interesante de ser estudiada y analizada y al mismo tiempo promete ser un aporte a la universidad sobre cómo intervenir con éxito.

-
- (113) En cuanto a la docencia podemos señalar dos aspectos fundamentales:
- a) seguimiento de servicio social: el servicio social, de los pocos espacios formales obligatorios de práctica profesional que existe en las carreras, permite integrar teoría y práctica, y en este contexto, en el seguimiento de los servicios sociales, se tiene como fin la reflexión acerca de la práctica; resulta indispensable para generar conocimiento. El seguimiento ha sido forma concreta de implementar el estilo educativo ignaciano que inspira a esta universidad. El proceso que siguen los alumnos a través de estas sesiones, se inscribe dentro de una pedagogía ignaciana que incluye los siguientes pasos: contextualizar, experimentar, reflexionar y actuar; la cantidad de alumnos que han concluido su seguimiento en este semestre son un total de 438 alumnos que se distribuyen de la siguiente manera: de la DING, 97 alumnos; de la DCEA, 216 alumnos; de la DCHH, 125 alumnos. A través del seguimiento y su sistematización sobresalen los siguientes logros: el alumno: organiza su proceso de aprendizaje durante su servicio social, clarifica sus objetivos personales y el beneficiario de su trabajo, redimensiona su trabajo y le encuentra mayor significado, y plantea preguntas de investigación; las carreras del ITESO reciben indicaciones a sus planes de estudio a partir de la información sistematizada; la dirección de integración comunitaria: reconoce el tipo de proyectos que están apoyando y cuáles conviene impulsar más, detecta el impacto social que tiene cada proyecto y los ámbitos de incidencia y clarifica las características deseables en los proyectos de servicio social y los criterios futuros de aprobación; las instituciones de educación superior (IES) reciben desde el ITESO aportaciones importantes por el enfoque académico que damos a esta actividad y del que carece la mayoría de las IES;
- b) apoyo al desarrollo del área de integración: se apoyó el trabajo de formulación del proyecto del área de integración mediante lectura de documentos relacionados con el área, visitas y entrevistas (Guadalajara y México), reporte de la visita al ITAM, reuniones y entrevistas al interior

de la universidad. Se coordinaron por parte de la dirección de integración comunitaria, las materias y sus cartas descriptivas del eje temático referente a la formación social. Dentro de ese mismo eje temático se ha incluido una materia optativa llamada servicio social.

- (114) Los servicios ofrecidos por la dirección de integración comunitaria son fundamentalmente los siguientes: a) vinculación social: se ha desarrollado básicamente en tres actividades: generación de nuevos proyectos de servicio social, desarrollo de servicios y prácticas profesionales y vinculaciones estratégicas. En cuanto a la generación de nuevos proyectos de servicio social, la cantidad de instituciones externas que atendieron para contactar prestadores de servicios sociales fue un total de 90, en las cuales se inscribieron 175 alumnos para realizar su servicio social. Este tipo de instituciones incluye: organizaciones no gubernamentales -ONG's, asociaciones civiles e instituciones públicas y privadas: desarrollo de servicios y prácticas profesionales: se han atendido 24 empresas, las cuales han dado trabajo a un total de 20 alumnos: vinculaciones estratégicas: se participó en reuniones en torno al servicio social con la Cámara Americana y con el COPLADE (9 y 16 de marzo), la FIMPES en la segunda reunión de servicio social (4 y 5 de mayo), en el XI Congreso Nacional de Servicio Social (25-27 de mayo); se inició también el acercamiento con el Fondo de Apoyo Muto (FAM) y la Red de Apoyo para la Acción Social (RAMAS), organismo regional del FAM (abril-junio del 94), con el objetivo de intencionar más la presencia del ITESO en estos ámbitos para beneficiar a la universidad en cuanto a proyectos de investigación, extensión y vinculación social. b) El servicio social, además de la información de trámites administrativos, se inicia mediante un audiovisual elaborado por la dirección de integración comunitaria **la reflexión del significado que el servicio social tiene para la universidad**; se continúa la información permanente en las oficinas de la dirección de integración comunitaria y a través de la red

de cómputo del ITESO, con un sistema de información de proyectos de servicio social; para los responsables de los proyectos significará una descarga de trabajo, ya que los alumnos podrán consultar en red, cada uno de los proyectos y conocer en detalle los objetivos y actividades que pretende realizar cada proyecto; por último, el proceso de llenado de formas ha comenzado a ser más ágil; se inició este año la Expo de servicio social, en la cual participaron la mayoría de las instituciones externas del ITESO que solicitan prestadores de servicio social. Esta actividad tenía tres fines primordiales: 1) que el alumno conociera con más detalle los objetivos y actividades que pretende realizar cada proyecto; 2) que el alumno pudiera motivarse a través de la presencia de las instituciones, para decidir de una manera más objetiva, dónde realizar un servicio social, y 3) que tanto los alumnos interesados en realizar su servicio social, como el personal del ITESO encargado de desarrollar esta actividad, tuvieran el contacto con los asesores responsables de cada uno de los proyectos; c) actividades comunitarias: apoyo a los procesos de paz de Chiapas (se organizaron las siguientes actividades: 1. lectura y registro de noticias sobre Chiapas -enero a julio de 1994-; 2. visita a San Cristóbal de las Casas -30 de marzo al 3 de abril-; 3. conseguir y editar los boletines sobre Chiapas de la AMDH -enero a abril de 1994-; 4. foro sobre Chiapas -2 de febrero-; 5. presentación del video "la guerra de Chiapas" -8 de marzo-; 6. campaña de leche para Chiapas -enero de 1994-); diálogo universitario de candidatos a la presidencia de la República: se organizaron las visitas de Cuauhtémoc Cárdenas (29 de octubre), en coordinación con la DCHH; Diego Fernández de Cevallos (el 11 de febrero) y Cecilia Soto (el 22 de marzo). Estos eventos han sido de lo más significativos al interior de la universidad en cuanto a abrir espacios de análisis y reflexión en áreas de problemática social. Durante este año, el acento se puso en abonar el ambiente pre-electoral. Por otra parte, las visitas de los candidatos han permitido la proyección del ITESO a la sociedad. A propósito de

estas visitas, fueron atendidos en la dirección de integración comunitaria reporteros del Siglo 21 y El Occidental, medios a través de los cuales se ha expresado la postura institucional; ecología: presentación del video en coordinación con CECOPA de: Huicholes y plaguicidas (mayo 24); análisis y propuesta de reciclado de papel en el ITESO; derechos humanos: documentos para promover a Don Samuel Ruiz al Premio Nobel de la Paz 1994 (mayo de 1994) y curso sobre derechos políticos, democracia y observación electoral. (19, 26 de abril y 3 de mayo).

- (115) Abrir el espacio curricular en todas las carreras para asegurar la formación social dentro del aula, replantea las funciones y atribuciones de la dirección de integración comunitaria. Esta situación conduce a desarrollar una estructura donde se integre a través de la investigación, a la docencia (en el área de integración) y a la práctica profesional (a través de servicio social, prácticas y servicios profesionales). La investigación a realizar presenta dos aspectos: a) la formación valoral y b) la transformación social intencionada. Esta nueva situación implica la revisión y adecuación del proyecto de la dirección de integración comunitaria.
- (116) En cuanto a CECOPA, se puede señalar lo siguiente: a) formulación del proyecto: habiendo recibido el encargo del rector de elaborar un proyecto para el Centro, el director de integración comunitaria y el equipo diseñaron el proyecto y entregaron su primera redacción en diciembre de 1993. El rector hizo algunas observaciones que implicaron una segunda redacción del proyecto de CECOPA, que se entregó puntualmente. Se han ido reorientando las actividades y líneas de trabajo en concordancia al proyecto. Se espera resolución de rectoría para su implementación en agosto del 94. Sin embargo, el recorte de plazas por razones de presupuesto llevó a la determinación de encargar a CECOPA ir cumpliendo con los compromisos asumidos para que,

finalmente, el personal de CECOPA sea reubicado en otras instancias. El proyecto presentado se realizó con la metodología adecuada; pero, dadas las circunstancias actuales del ITESO, resulta inviable desde el punto de vista de la financiación, que requeriría ingresos por otras vías, externas a la universidad. El plazo dado para terminar de cumplir los compromisos en los que se involucra CECOPA, es el mes de diciembre próximo. Las actividades realizadas por CECOPA durante el último año se refieren a: investigación-intervención, docencia, vinculaciones estratégicas, difusión y actividades comunitarias.

- (117) A fin de poner en práctica más eficazmente los lineamientos de la Compañía de Jesús para la educación superior, el Rector, en carta del 12 de noviembre de 1993, encargó a la dirección general de servicios educativo-universitarios un proyecto que atendiera la formación valoral-humana en la universidad, a través del **área de integración**.
- (118) Dicha formación valoral, que ha de incluir a todos los miembros y ámbitos de la comunidad universitaria, tiene como una concreción importante la docencia toda: maestros, alumnos y formas de ejercerla. Los programas de estudio, en su totalidad, han de estar impregnados por el espíritu ignaciano, pero el proyecto habría de atender especialmente al conjunto de materias que habrán de constituir el **área de formación integral** tal como ha quedado definida en las **normas generales para la revisión curricular en las licenciaturas** y al conjunto de maestros involucrados en dicha área.
- (119) Se pidió que el proyecto fuera elaborado teniendo en cuenta a las demás direcciones generales, especialmente a la académica y sus instancias, en el entendido de que, a partir del próximo curso escolar 1994-95, se fuera implementando gradualmente a un ritmo tal que en agosto de 1997 el **área de formación integral** esté convenientemente definida para todas las carreras y que, bajo la responsabilidad de la dirección general

de servicios educativo-universitarios, se estén ofreciendo todas las materias correspondientes al semestre en curso.

- (120) Teniendo presentes las experiencias habidas en el ITESO y en otras universidades, especialmente en las del sistema universidad iberoamericana, se elaboró un proyecto que el comité académico presentó como marco en el que podrán incorporarse las aportaciones de los académicos y las experiencias divisionales tenidas hasta ahora referentes a la formación valoral. Se está comenzando a poner en marcha en aquellas carreras en las que el plan de estudios lo permitió, y en agosto de 1995 el proyecto del área de integración será ampliado a todas las licenciaturas.
- (121) Los días 26 y 27 de agosto de 1993, se participó en la III reunión de planeación académica del sistema UIA-ITESO, que se llevó a cabo en La Trinidad, Tlaxcala. Se estudiaron temas relacionados con indicadores de calidad, programas de formación de profesores, misión y prospectiva, presupuestos, fondos alternos de financiamiento y contactos con universidades extranjeras.
- (122) Del 6 al 9 de octubre de 1993, personal de la dirección general de servicios educativo-universitarios y un grupo de académicos participaron en el X encuentro laicos y jesuitas, en Puente Grande, Jalisco. Este movimiento tiene por objeto realizar actividades tendientes a la formación continua de los maestros en el carisma ignaciano y a respaldar todas las acciones universitarias para encarnar más realmente dicho carisma.
- (123) Del 19 al 21 de enero de 1994, el director participó en Oaxtepec, Morelos, en la reunión de directores generales académicos, de planeación y de servicios educativo-universitarios del sistema educativo UIA-ITESO. El 25 de febrero los directores de esta dirección general participaron en la reunión anual de enlazadores del movimiento laicos y jesuitas.

-
- (124) Los directores de la dirección general de servicios educativo-universitarios y algunos invitados, participaron en la reunión de profesores del área de integración del sistema educativo UIA-ITESO, verificada en nuestra universidad los días 3 y 4 de marzo, de la que, por su importancia, se rinde un informe detallado: 1. Respecto al perfil ideal del profesor del área de integración, se acordó elaborar una propuesta para todo el SEUIA-ITESO, que tome en cuenta las que, habiendo sido elaboradas por cada uno de los planteles, fueron estudiadas y discutidas en la reunión; 2. se dieron pasos importantes para determinar políticas de selección, contratación e inducción de profesores para el área de integración, válidas para todo el SEUIA-ITESO. Se está elaborando una propuesta; 3. con relación a programas de formación de profesores del área de integración extensivos a profesores de departamentos, se consideraron dos programas: una maestría en humanismo cristiano, elaborada en el plantel Santa Fe (en trámites de aprobación en las instancias académicas correspondientes) y un diplomado en humanismo e integración universitaria, que se gesta en el plantel León; 4. a partir de una propuesta curricular para el área de integración presentada por el plantel Golfo Centro, se revisarán los planes de estudio del área. Este asunto, además del estudio de las propuestas arriba mencionadas, constituyeron la agenda de la reunión de responsables de la formación de profesores del área de integración, verificada en Calafia, B.C., en el mes de julio.
- (125) Los días 23 y 24 de junio, los directores y algunos colaboradores asistieron al curso de formación de valores en la universidad jesuita, impartido por el doctor Armando Rugarcía, con el objeto de enriquecer la conciencia personal y grupal sobre las exigencias del aspecto "formativo" (valoral) de la educación; cualificando esta dimensión desde la perspectiva ignaciana. Se abrieron caminos que permitirán evaluar y motivar este aspecto tan trascendental del ejercicio magisterial. Un

grupo de maestros que impartirán la materia fundamental del área de integración denominada introducción al problema del hombre, participó en el curso de inducción que se realizó en nuestra universidad del 4 al 8 de julio. Los instructores invitados son los maestros Martín López Calva, director general de servicios educativo-universitarios de Golfo Centro, y Patricia Villegas, coordinadora de la materia fundamental aludida en el plantel Santa Fe.

- (126) En lo referente a **promoción deportiva**, reportamos lo siguiente: en general se han incrementado notablemente las actividades sin que haya sido necesario un incremento presupuestal. Cuando ha sido necesario, los recursos adicionales se han conseguido gracias al ingenio y entusiasmo del encargado, Lic. Moisés Contreras, y de aquellos alumnos y exalumnos que él logra involucrar.

A continuación se ofrece un resumen de actividades:

- (127) Equipos representativos: selecciones deportivas, 14; torneos en que se participó, durante el curso 1993-94, 84; torneos a nivel local, 33; torneos a nivel estatal, 21; torneos a nivel nacional, 33; alumnos que participaron en selecciones, 221.

Actividades internas: torneos ofrecidos a la comunidad universitaria durante el curso 1993-94, 38; equipos que se inscribieron al programa actual, 235; actividades nuevas ofrecidas, 2; cantidad de participantes en actividades nuevas, 120; total de personas que participaron durante el año, 4,271.

- (128) En la tradicional celebración del día del ITESO (segundo miércoles de noviembre), la dirección general de servicios educativo-universitarios y sus instancias, en coordinación con otras direcciones de la universidad, desarrolló un trabajo verdaderamente relevante: se inició con la celebración eucarística y culminó con un concierto que llenó totalmente

la explanada frente al edificio central. En el concierto contamos con la presencia elocuente del cantautor Facundo Cabral. Durante todo el día, la comunidad universitaria estuvo participando en ambiente de cordialidad, pleno de significado... Celebrar el día del ITESO como lo hicimos el año pasado, sí tiene sentido; como se había intentado antes (al menos en el 92, notable por falta de participación), francamente no. El éxito del día del ITESO en el 93 se debió en gran medida a la estupenda organización y a la excelente respuesta comunitaria.

DIRECCION GENERAL DE SERVICIOS ESCOLARES

(129) Para informar sobre las actividades realizadas por la dirección general de servicios escolares, nos remitiremos a los siguientes rubros: trámites ante la secretaría de educación pública, actividades escolares internas y actividades de la dirección de admisión.

(130) Los trámites ante la secretaría de educación pública fueron numerosos. Los presentamos a continuación: a) reconocimiento de validez oficial de estudios para la especialidad en educación cognoscitiva (se otorgó el acuerdo No. 0000934314 con fecha 1 de diciembre de 1993 y se han hecho las gestiones necesarias para la revalidación de los estudios de los alumnos que no quedaron amparados por el acuerdo, por haberlo iniciado con anterioridad. Corresponden a los dos primeros ciclos escolares -agosto-diciembre de 1992 y enero-junio de 1993- de la primera generación. Actualmente en trámite); b) reconocimiento de validez oficial de estudios para la maestría en electrónica industrial (se otorgó el acuerdo No. 0000934312 con fecha 1 de diciembre de 1993; esta maestría inició cursos en agosto de 1994); c) reconocimiento de validez oficial de estudios para la maestría en

administración (otorgado por acuerdo No. 0000934468 con fecha 31 de diciembre de 1993; como en los dos trámites anteriores, se han cubierto los requisitos exigidos por la SEP para la autenticación del plan y los programas de estudio, actualmente en trámite. Se han hecho las gestiones necesarias para la revalidación de los estudios de los alumnos que no quedaron amparados por el acuerdo por haberlos iniciado con anterioridad. Corresponden a los tres primeros ciclos escolares -agosto-diciembre de 1992, enero-junio y agosto-diciembre de 1993- de la primera generación, y al primer ciclo escolar -agosto-diciembre de 1993- de la segunda generación. Actualmente en trámite); d) solicitud de reconocimiento de validez oficial de estudios para la licenciatura en diseño (se inició este trámite el 9 de marzo de 1994, presentando a la SEP la documentación necesaria; actualmente la SEP está revisando el plan y los programas de estudio y estamos en espera de su visita para verificar que se tiene la infraestructura necesaria para el desarrollo de la licenciatura; se planeó dar inicio al programa académico en agosto de 1994); e) modificación al plan y programas de estudio de ingeniería en sistemas computacionales (la SEP autorizó las modificaciones propuestas, asignándoles la clave DGES-075054600503, con vigencia a partir de agosto de 1993); f) solicitud de modificación del plan y programas de estudio para la licenciatura en relaciones industriales (se inició este trámite con fecha 25 de noviembre de 1993, presentando a la SEP la documentación necesaria; el 11 de abril de 1994 la SEP nos informó, según oficio 219-94-015.1/4734, que se mantiene el acuerdo de reconocimiento de validez oficial de estudios original y que sólo se asignará una nueva clave de registro para el plan de estudios; la SEP está por concluir la revisión del plan y programas de estudios y estamos en espera de la visita de supervisión); g) revalidación de estudios para alumnos de licenciatura en comercio internacional (se realizó la revalidación de estudios del primer ciclo escolar -agosto-diciembre de 1992- de 119 alumnos de la primera generación que no quedaron amparados

por el acuerdo 00933088, otorgado el 29 de enero de 1993; con esto han quedado validados los estudios de dichos alumnos); h) cursos de verano (a solicitud de las divisiones académicas se pidió a la SEP autorización para impartir 45 cursos en el verano de 1994; la SEP autorizó dichos cursos, de los cuales 29 pertenecen a la división de ingeniería, 15 a la división de ciencias económico-administrativas y 1 a la división de ciencias del hombre y del hábitat); i) becas SEP (para el ciclo escolar agosto-diciembre de 1993 se registró ante la SEP la asignación de beca por primera vez a 149 alumnos, todos ellos con 50% de beca, equivalente a 74.5 becas completas; y la renovación de beca a 272 alumnos, de los cuales 57 recibieron beca al 100% y 215 al 50%, equivalente a 164.5 becas completas. Es decir, se registró un total de 239 becas completas otorgadas a 421 alumnos, de los cuales 57 la recibieron al 100% y 364 al 50%; para el ciclo escolar enero-junio de 1994 se registró ante la SEP la asignación de beca por primera vez a 12 alumnos, todos ellos con 50% de beca, equivalente a 6 becas completas; y la renovación de beca a 370 estudiantes, de los cuales 55 recibieron beca al 100% y 315 al 50%, equivalente a 212.5 becas completas. Es decir, se registró un total de 218.5 becas completas otorgadas a 382 alumnos, de los cuales 55 la recibieron al 100% y 327 al 50%); j) calendario escolar (se elaboraron las propuestas de calendarios escolares 94-95 para licenciaturas y posgrados, mismas que fueron aprobadas por el colegio de directores el 2 de mayo de 1994 y se enviaron a la SEP para su autorización); k) títulos y cédulas profesionales (en este período se tramitaron ante la SEP para su autenticación y registro 504 títulos con sus correspondientes cédulas profesionales, que representan un incremento del 59% con relación al año anterior; es de hacer notar que actualmente se encuentran en poder de la dirección general de servicios escolares 239 títulos con sus cédulas profesionales, aun cuando se ha solicitado por carta a los interesados que pasen a recogerlos. Para la entrega se requiere que el egresado realice el pago

correspondiente, que a la fecha es de NS 250.00); l) exámenes recepcionales (se solicitó a la SEP autorización para realizar 524 exámenes recepcionales. Esto representa un incremento del 57% con relación al año anterior); m) certificados de estudios totales y parciales (se tramitaron ante la SEP para su autenticación 875 certificados de estudios totales, que representan un 5.4% más que el año anterior; 38 duplicados de certificados de estudios totales y 116 certificados de estudios parciales, un 2.5% menos que el año precedente; se hace notar que la dirección general de servicios escolares tiene 2,900 certificados de estudios totales debidamente legalizados, de alumnos que no han solicitado su examen recepcional. La información detallada con nombres de alumnos se entrega periódicamente a los directores de división y jefes de departamento); n) inscripción y reinscripción de alumnos (se registró ante la SEP la inscripción de 397 alumnos a cursos de verano de 1993; para el semestre agosto/93-enero/94, se registraron ante la SEP los siguientes movimientos: 1) inscripciones y reinscripciones a licenciaturas de 4819 alumnos, de los cuales 1,283 fueron de primer ingreso, incluidos 52 revalidantes y 3536 de reingreso; 2) inscripciones a exámenes extraordinarios de 1,018 alumnos de licenciatura, que presentaron 1426 exámenes; 3) inscripciones y reinscripciones a posgrados (maestría en administración, especialidad en educación cognoscitiva y maestría en desarrollo humano) de 83 alumnos, de los cuales 46 fueron de primer ingreso y 37 de reingreso. Para el semestre enero-junio de 1994 se registró ante la SEP lo siguiente: 1) inscripciones y reinscripciones a licenciaturas de 4353 alumnos, de los cuales 90 fueron de primer ingreso, incluidos 37 revalidantes y 4263 de reingreso; 2) inscripciones y reinscripciones a posgrados de 103 alumnos, de los cuales 50 fueron de primer ingreso y 53 de reingreso); ñ) registro de personal docente (se registró ante la SEP un total de 382 profesores que impartieron cursos en el semestre agosto-diciembre de 1993. De ellos, 55 fueron profesores nuevos, es decir, se reportaron

por primera vez y 148 se reportaron con posibilidad de fungir como asesores y sinodales de trabajos recepcionales al cumplir con ese requisito, lo que equivale al 39% del total de maestros. Para el semestre enero-junio de 1994 se reportó a la SEP un total de 394 profesores, de los cuales 68 fueron nuevos y 154 cumplieron con el requisito de poder fungir como sinodales o asesores de trabajos recepcionales, lo que representó el 39% del total de maestros); o) supervisiones de la secretaría de educación pública (se prevé una visita de supervisión con el principal objetivo de verificar la infraestructura y recursos requeridos para el desarrollo de la licenciatura en diseño, de la cual se pidió reconocimiento de validez oficial de estudios, y de la carrera de relaciones industriales, de la cual se pidió modificación al plan y programas de estudio).

- (131) Las actividades escolares internas realizadas por la dirección de servicios escolares fueron: a) maestría en desarrollo organización (se capturó en el sistema escolar en red el plan de estudios de esta maestría para el control escolar de los alumnos que iniciaron en agosto de 1993, según el convenio entre el Instituto de Estudios de Posgrado en Ciencias y Humanidades, A.C. (INESPO) y el ITESO. Sin embargo, la SEP no autorizó al INESPO a impartir su programa académico en el ITESO; actualmente se lleva el control escolar de 34 alumnos, en tanto el ITESO solicita reconocimiento de validez al programa o la SEP autoriza al INESPO a impartir el programa en nuestra universidad); b) maestría en psicología de la salud (se capturó el plan de estudios de esta maestría en la red del sistema escolar y se preparó éste para el control escolar de los alumnos que iniciaron cursos en agosto de 1994, según convenio con la Universidad Nacional Autónoma de México (UNAM); c) diplomado en desarrollo del pensamiento (a petición del departamento de psicología de la división de ciencias del hombre y del hábitat, se capturó en la red del sistema escolar el plan de estudios del diplomado en

desarrollo del pensamiento, para el control escolar de los alumnos que iniciaron cursos en agosto de 1994); d) maestrías extracurriculares (se llevó el control y el registro interno de las inscripciones y reinscripciones al ciclo escolar agosto-diciembre de 1993 de un total de 88 alumnos de maestría, de los cuales 68 fueron de primer ingreso: 3 de comunicación, 6 de educación, 25 de desarrollo humano y 34 de desarrollo organizacional, y 20 alumnos de reingreso: 3 de comunicación, 2 de educación y 15 de desarrollo humano; se llevó el control y registro interno de las inscripciones y reinscripciones al semestre enero-junio de 1994 de un total de 76 alumnos de maestría, de los cuales 5 fueron de primer ingreso a desarrollo humano y 71 alumnos de reingreso: 5 de comunicación, 7 de educación, 28 de desarrollo humano y 31 de desarrollo organización; e) sistema escolar en red (con la colaboración de la oficina de organización y métodos, se hicieron los cambios requeridos por la departamentalización de las divisiones académicas. Se modificaron y actualizaron algunas opciones del sistema escolar, todo esto encaminado a facilitar el control, supervisión, planeación y toma de decisiones de los mismos usuarios; se dio apoyo a diferentes instancias que requerían capacitación sobre el sistema escolar); f) otras actividades escolares (recepción, revisión y registro de documentación escolar de alumnos y maestros de licenciatura y posgrado; se actualizó la documentación escolar de alumnos y exalumnos de la maestría en educación procedentes de la Escuela Normal Superior Nueva Galicia; se emitieron credenciales para alumnos de licenciatura y posgrado; se realizó el control de cursos de invierno, solicitado por las divisiones académicas y que se ofrecen a los alumnos que presentan exámenes extraordinarios. Para diciembre de 1993 se ofrecieron 13 cursos a los que se inscribieron 94 alumnos. Se llevó el control y registro de las bajas de los alumnos durante el curso 1993-94. Hubo un total de 347 bajas, de las cuales 247 corresponden propiamente a este curso y 100 son bajas de alumnos de años anteriores y que hasta ahora lo están

notificando. Es de hacer notar que estas bajas son de las que da aviso el alumno; sin embargo, muchos alumnos no la notifican y simplemente dejan de asistir al ITESO; en colaboración con los directores de división y jefes de departamento, se planearon y calendarizaron las actividades escolares que involucran a esta dirección general con las divisiones académicas; con relación a los servicios que brinda esta dirección general, se actualizaron los folletos informativos relativos a primer ingreso, reingreso, proceso de titulación y alumnos revalidantes; para las ceremonias de terminación de estudios de licenciatura se elaboraron todos los diplomas de pasante y pertenencia a generación).

- (132) Las actividades de la dirección de admisión fueron las siguientes: a) evaluación del proceso de admisión al curso escolar 1993-94 mediante reuniones con la participación de funcionarios académicos y administrativos implicados en el proceso. Como resultado de dicha evaluación, el comité de admisión marcó nuevas directrices a seguir para el ciclo escolar 1994-95, a fin de hacerlo cada vez más funcional y captar una mayor demanda y una adecuada selección de alumnos; b) de agosto de 1993 a enero de 1994 se llevó a cabo un proceso para admisiones de primer ingreso al ciclo escolar enero-junio de 1994 en las licenciaturas por créditos, lográndose una inscripción de 94 alumnos; c) se participó en la Feria Internacional del Libro, proporcionando al público información general sobre el ITESO, sus programas académicos y trámites de ingreso; d) se colaboró con el evento informativo promocional a diversas preparatorias realizado el 19 de noviembre de 1993 en el ITESO; e) conforme al calendario aprobado, la temporada de admisión al ciclo escolar agosto-diciembre de 1994 inició el 3 de enero y oficialmente terminó el 29 de julio del presente, con exámenes mensuales que reportan un total de 1,404; f) semanalmente se informó a las instancias correspondientes el avance del proceso de admisión, así como cuadros comparativos con años anteriores; g) el comité de

admisión sesionó semanalmente y supervisó el desarrollo del proceso. Al mismo tiempo analizó los casos especiales y dictaminó en cada uno de ellos; h) se investigaron los casos de aspirantes admitidos que no se inscribieron, para conocer las causas de esto. Un total de 414 casos en los que la causa predominante fue la situación económica.

DIRECCION GENERAL DE PLANEACION

- (133) La dirección general de planeación refiere su quehacer en seis rubros: organización interna, área de planeación, información y estadística, organización y métodos, capacitación del personal y participación en reuniones y eventos.
- (134) Organización interna de la dirección general: actualización de los objetivos y funciones de las áreas que integran la dirección general de planeación; elaboración del proyecto de organización; elaboración del plan de trabajo para los semestres julio-diciembre de 1993 y enero-junio de 1994; formulación de los proyectos de presupuesto correspondientes a dichos periodos; integración e inducción de un investigador de medio tiempo.
- (135) Area de planeación: estudio de las tendencias en la demanda y en el alumnado de las diferentes divisiones académicas; elaboración del presupuesto global del ITESO correspondiente al período julio-diciembre de 1993, previo estudio de varios escenarios presupuestales y de cuotas; conferencia del Dr. Armando Salcedo acerca de la planeación e implementación del sistema departamental y de planes de estudio por créditos en la UIA; presentación y discusión, ante los jefes de departamento, de los resultados de la encuesta anual sobre evaluación de

aspectos académicos y valorales, hecha a 1,300 alumnos de cuarto y octavo semestres, durante el curso 1992-93; elaboración, aplicación y reporte de la encuesta anual de evaluación de aspectos académicos y valorales, aplicada a 1,400 alumnos de cuarto y octavo semestres, durante el curso 1993-94; elaboración y envío por correo a 450 exalumnos del ITESO, de un cuestionario de sondeo de opinión sobre la acción educativa de la universidad; elaboración y presentación ante el comité de finanzas, de propuestas sobre políticas financieras para el ITESO; coordinación del autoestudio para el ingreso a la Federación de Instituciones Mexicanas Privadas de Educación Superior (FIMPES), a partir de mayo de 1994; estudio del modelo de planeación y de la organización del área correspondiente de la Universidad Iberoamericana, con objeto de avanzar en el proceso de homologación universitaria en el área de planeación; visita al plantel Santa Fe de la UIA con el objeto de conocer más a fondo la organización y estructura de la universidad.

- (136) **Area de información y estadística:** elaboración de estadísticas institucionales para la Secretaría de Educación Pública; para la Asociación Nacional de Universidades e Instituciones de Educación Superior y para el Sistema Universidad Iberoamericana; respuesta a cuestionarios enviados por el gobierno de Jalisco sobre educación superior; terminación y distribución del anuario estadístico 1992-93, y avance en un 80% del correspondiente al período 1993-94; atención a direcciones generales, personal académico y alumnos sobre aspectos estadísticos de la universidad.
- (137) **Area de organización y métodos:** análisis y presentación de propuestas de reestructuración del organigrama general y de diversos organismos del ITESO; revisión y reestructuración de los métodos y procedimientos del proceso de admisión.

-
- (138) **Capacitación del personal:** asistencia de una persona a la maestría en desarrollo organizacional del ITESO, de agosto de 1993 a junio de 1994; asistencia del personal a diversos cursos de superación y actualización.
- (139) **Participación en reuniones y eventos:** asistencia del director general a las siguientes reuniones: equipo de rectoría, comité de finanzas, comité de construcciones, comité de admisión, reuniones de homólogos del Sistema UIA-ITESO y reuniones con funcionarios de otras universidades.

DIRECCION GENERAL DE FINANZAS

- (140) Los rubros en los que se puede subdividir la actividad de la **dirección general de finanzas** son tres: actividades **ad extra**, actividades **ad intra** y **directores adscritos a finanzas**.
- (141) **Actividades ad extra:** a) UNICAJA (la universidad se afilió a la sociedad de ahorro y préstamos (UNICAJA). Una cantidad importante de empleados ha hecho uso de este servicio); b) tarjeta de afinidad con el Banco del Atlántico (está en proceso de culminación la apertura de la tarjeta de crédito de Atlántico-ITESO. Se espera que este instrumento signifique, además de un aporte financiero, una manera más de hacer presencia por parte de la universidad); c) sistema UIA-ITESO (asistencia a la VI reunión del consejo consultivo del Sistema UIA-ITESO. La información presentada permitió contextualizar la estructura del presupuesto del ITESO; visita al plantel Santa Fe de la Universidad Iberoamericana para conocer los procedimientos que ésta aplica en el proceso de presupuestación y de apertura de plazas de personal de tiempo fijo, así como los métodos de análisis de la plantilla de personal académico).

-
- (142) **Ad intra:** a) escenarios presupuestales (en noviembre de 1993 se presentaron en diferentes foros de la universidad las proyecciones presupuestales de varios años. En abril de 1994, los escenarios del semestre julio-diciembre del año en curso; b) análisis de la plantilla del personal (en abril y mayo también se presentó en diferentes foros un análisis de la nómina actual y otro referido a la evolución de la plantilla de 1988 a la fecha); c) vinculación con la dirección general académica (a lo largo del segundo semestre, ambos directores dedicaron cerca de dos horas semanales a trabajo conjunto, con el propósito de favorecer una mejor coordinación en la atención de las cuestiones que atañen a las dos áreas); d) presupuestos de las diversas entidades (se hizo el primer intento para favorecer la participación de los directores en la presupuestación y una mayor racionalidad en el gastos. Los resultados no fueron los deseados, porque los planteamientos desbordaron ampliamente las posibilidades de la institución; no cabía esperar un inicio plenamente satisfactorio, toca continuar el esfuerzo en esta línea); e) reglamento de comprobación de gastos (entró en vigor el reglamento referido y se espera inducir por este medio una mayor disciplina en un capítulo que ha requerido por años intensa dedicación y resultados medianos); f) diplomados de extensión universitaria (se apoyó con un fondo revolvente la promoción de diplomados por parte de extensión universitaria. Hay dos diplomados nuevos funcionando y están en proceso de apertura tres más); g) análisis de costos de otros programas (se han preparado los análisis del número mínimo de alumnos en la maestría en psicología de la salud, del diplomado en desarrollo del pensamiento y de la licenciatura en relaciones industriales).
- (143) **Actividades de direcciones adscritas a finanzas:** a) considerando los dos últimos semestres, la dirección de créditos ha hecho descender el monto de becas en términos de colegiaturas completas en un 8%. Por el contrario, el importe de los créditos, en los mismos términos, ha

aumentado en un 19%; b) fue contratado un nuevo director de contabilidad y suprimido el puesto de subcontador de impuestos; c) se solicitó la renuncia del director de auditoría interna y su ayudante fue reubicada en el proyecto de UNICAJA.

DIRECCION GENERAL ADMINISTRATIVA

- (144) Las actividades realizadas por la dirección general administrativa pueden presentarse en nueve rubros: organización interna de la dirección general; avances en normatividad; participación en organismos colegiados; planta física, construcciones y remodelaciones; servicios para la comunidad universitaria; atención de actos académicos y otras celebraciones; administración de recursos humanos; desarrollo de sistemas; participación en congresos y reuniones.
- (145) Organización interna de la dirección general: a) se actualizaron los objetivos y funciones de las áreas que integran la dirección general administrativa después del proceso de reestructuración; b) se elaboró el plan de trabajo de esta dirección general para los semestres de julio-diciembre de 1993 y enero-junio de 1994; c) se formularon los proyectos de presupuestos correspondientes a dichos períodos; d) se realizó la contratación e inducción del director de servicios generales y se integró un funcionario para la atención de las compras de importación de la universidad, Sr. Jorge Ochoa e Ing. Juan Lanzagorta, respectivamente; e) se inició el proceso de reducción de la nómina para llegar hasta un 20%; f) se formuló el proyecto de organización de la oficina de compras.

-
- (146) **Avances en normatividad:** se elaboraron los siguientes documentos para normar distintos aspectos de la operación de la universidad: a) nuevo reglamento del sistema de ubicación en el tabulador (SUT); b) reglamento para el uso de vehículos oficiales del ITESO; c) normas para la realización de convivencias en el campus universitario; d) normas para la autorización de tarjetas de presentación para los funcionarios de la universidad; e) guía práctica para las ceremonias de despedida de generación y actos académicos; f) guía para instrucción o capacitación de animadores de actos académicos.
- (147) **Participación en organismos colegiados:** a) se participó en las sesiones de trabajo de los siguientes organismos colegiados de la universidad: consejo académico, comité de finanzas, comité de construcciones y comité de valuación de puestos; b) la participación de la dirección general en estos organismos colegiados ha hecho énfasis en mejorar la interacción de las distintas áreas del ITESO, con el propósito de facilitar la realización de las actividades de apoyo.
- (148) **Planta física, construcciones y remodelaciones:** a) con el propósito de racionalizar el uso de la planta física de la universidad, se presentó a la junta de gobierno la actualización del plano de estudios de usos del suelo y su vocacionamiento; b) se elaboró en mayo de 1994 un sumario de las instalaciones del ITESO; c) por otra parte, se realizó un estudio de la ocupación de salones de clase durante el semestre de enero-junio de 1994; d) en materia de construcciones, se llevaron a cabo las siguientes obras con la superficie que se indica: laboratorios de química, 292 m², con NS 407,042 de inversión; talleres de ingeniería civil, 148 m², NS 139,332 de inversión; taller de carpintería, 81.20 m², NS 45,000 de inversión; extensión del laboratorio de física, 70 m² con una inversión de NS 51,767; y monumento al Cardenal Juan Jesús Posadas Ocampo y a los jesuitas asesinados en El Salvador); cuatro

plataformas para estacionamientos, con superficie de 5,120 m² y capacidad para 300 automóviles; e) en cuanto a remodelaciones y acondicionamientos físicos, se realizaron los siguientes: oficinas para la asociación civil del ITESO; cinco salones de maestrías; delimitación del estacionamiento para maestros, con capacidad de 100 automóviles; salas de cómputo para la división de ciencias del hombre y del hábitat; baños del edificio de maestrías; sala de rectores; andadores de acceso del periférico al ITESO; andadores entre ingeniería, edificio F y edificio D, e ingeniería electrónica a edificio G; laboratorios de psicología; sala de video de maestrías; cuatro oficinas de ciencias de la comunicación; oficina de la dirección de ingeniería; recibidor para la biblioteca Reynoso; oficina de organización y métodos; área para UNICAJA; ampliación de las oficinas de extensión universitaria; oficinas de mantenimiento y jardinería; f) por lo que respecta a mantenimiento se implantó un programa general de mantenimiento preventivo por áreas de trabajo, que dio como resultado una baja sensible en el mantenimiento correctivo, así como la disminución del tiempo de respuesta en la elaboración de las tareas.

- (149) **Servicios para la comunidad universitaria:** a) en coordinación con la dirección de ITESO, A.C., se realizaron las gestiones ante las autoridades estatales para lograr el proyecto de la glorieta del periférico-ITESO y se instalaron 14 letreros en puntos estratégicos de la ciudad para la localización del campus; b) se contrató el seguro contra accidentes personales para alumnos y profesores de tiempo variable; se regularizaron los convenios con las siguientes concesiones: papelería, copias fotostáticas, máquinas expendedoras de refrescos y confitería, periódicos y revistas.
- (150) **Atención de actos académicos y otros eventos:** a) se organizaron 23 ceremonias de despedida de generación: 15 actos académicos de licen-

ciaturas, 2 en diciembre de 1993 y 13 en junio de 1994, con la asistencia de 9,000 personas; 8 actos académicos de maestrías y diplomados durante el período de referencia; b) se atendieron las siguientes ceremonias: inauguración del curso escolar 1993-94, lectio brevis, en agosto de 1993; reunión de la asociación de universidades confiadas a la Compañía de Jesús en América Latina (AUSJAL) y primer informe del rector, en octubre de 1993; c) se atendieron las siguientes celebraciones: día del ITESO, en noviembre de 1993; posada del personal académico y administrativo, en diciembre de 1993; posada del personal de servicios, en diciembre de 1993 y día del maestro, en mayo de 1994; d) también se brindó el apoyo requerido para la realización de diversos programas académicos especiales, tales como las semanas de derecho, psicología, mercadotecnia, sexto simposium de ingeniería, simposium de postmodernidad, y otros.

- (151) **Administración de recursos humanos:** a) se reestructuró el sistema de ubicación en el tabulador para el personal académico, a partir de los acuerdos del comité de remuneraciones y la celebración de reuniones de información para personal y funcionarios académicos; b) se reestructuró el fondo de ahorro, para lo cual se realizó el finiquito de la caja de ahorros y se afilió al personal de tiempo fijo a UNICAJA; c) en materia de capacitación se llevaron a cabo las siguientes actividades: se organizaron 11 cursos de computación, en coordinación con la división de ciencias económico-administrativas, en los que participaron 53 personas; se impartió el segundo curso de actualización para 12 vigilantes; se inició el proceso para ofrecer la primaria y la secundaria abiertas para el personal de la universidad, a través del Instituto Nacional de Educación de Adultos (INEA); se dio apoyo al personal de organización y métodos para que asistiera a diversos cursos y diplomados; curso de electricidad para el personal de servicio y curso de control de incendios; d) por lo que respecta a las prestaciones que se ofrecieron al personal,

destacan: la continuación del segundo programa de financiamiento bancario para la adquisición de automóviles, plan con Banca Promex y seguimiento del primer programa de financiamiento bancario para la adquisición de equipo de cómputo, plan con Banca Serfín; e) se elaboró la primera encuesta nacional de compensaciones de universidades privadas y se prepara y promueve la segunda encuesta sobre el mismo tema.

- (152) **Desarrollo de sistemas de cómputo:** a) con el propósito de optimizar el manejo de la información, se mejoró la capacidad y seguridad de los procesos de soporte mediante la adquisición de una unidad de 4 GB, de procesadores 486 y 586 (Pentium) con el propósito de aumentar la velocidad promedio de los servidores y sustituir los procesadores 286; b) se actualizó la infraestructura de cómputo en las siguientes instancias: rectoría, ITESO, A.C., direcciones generales de servicios escolares, académica, administrativa, de finanzas, de planeación y de servicios educativo-universitarios; extensión universitaria, problemática universitaria, contabilidad, recursos humanos, tesorería, créditos educativos, admisión, organización y métodos, unicaja y sorteo refranes del millón; c) por lo que respecta al desarrollo de nuevas aplicaciones, se llevó a cabo el diseño de sistemas para: control de becas, creado para créditos educativos; control de tarjetas con índice múltiple, elaborado para rectoría; control de inventarios, formulado para compras; estudio de sueldos y salarios y manejo del sistema de ubicación en el tabulador (SUT), creados para recursos humanos; control de activos fijos, formulado para contabilidad y servicios generales; anuario estadístico del ITESO, para uso de la dirección general de planeación; control de cursos de invierno, desarrollado para la dirección general de servicios escolares; control del servicio social, formulado para integración comunitaria; d) en cuanto a modificaciones y conversiones de sistemas, se realizaron las siguientes operaciones: se terminó la implantación del

sistema de ingresos en las áreas de tesorería y contabilidad, y se dedicaron recursos a la conversión del sistema de gestión de cobranzas a la nueva estructura del sistema de ingresos; se unió el sistema de asignación de salones a la estructura del sistema escolar, se adicionaron opciones para extender su uso a exámenes extraordinarios, cursos de invierno y eventos extraordinarios, y se entregó su administración; se terminó la implantación del sistema del control de asistencias del personal académico y se unió con el sistema de nómina. Este sistema sólo es utilizado por la división de ciencias económico-administrativas; la división de ciencias del hombre y del hábitat se integró como usuario del sistema de encuestas del sistema del personal académico (SIPA), con el objeto de facilitar la evaluación cuantitativa de los mevas; se adecuaron procesos de la nómina con el propósito de integrar los cambios en la ley del seguro social; se modificaron los procesos relacionados con el fondo de ahorro, caja de ahorro y unicaja, y se efectuaron cambios con la intención de automatizar la codificación de los movimientos contables y realizar el paso a contabilidad (contpaq) de manera magnética; se inició el levantamiento de un inventario del equipo de cómputo del área administrativa para mejorar el control que existe sobre dicha infraestructura y probar el funcionamiento del proyecto de administración de activos fijos asistido por computadora y código de barras; e) por lo que se refiere al control, estandarización y actualización de los sistemas de aplicación, se han realizado las siguientes actividades: legalización y estandarización del uso de hojas electrónicas, procesadores de palabra, bases de datos, control de proyectos, sistemas estadísticos y manejo de dibujos, diagramas y gráficos; se avanza en la estandarización de los modelos de equipo de cómputo del área administrativa, es decir, en la definición de máquinas tipo; se asumió el control de las herramientas de productividad, como son: procesadores de palabra, hojas de cálculo, sistemas estadísticos, dibujo, etc., para mejorar el servicio; se avanzó e invirtieron recursos en el

proceso de documentación de sistemas. Al término de este semestre existirá el manual de usuario del sistema del personal académico (SIPA); se está realizando un estudio de los nuevos lenguajes de programación para actualizar la plataforma tecnológica sobre la que se programarán los sistemas existentes. Se pretende empezar a utilizar el nuevo lenguaje a partir de enero de 1995, y durante lo que resta de la década.

- (153) **Participación en reuniones y congresos:** las diversas áreas de trabajo que integran la dirección general administrativa participaron en las reuniones y congresos que se citan en seguida: seminario de administración universitaria México-Guatemalteco, primera parte, del 6 al 12 de noviembre de 1993, en Antigua, Guatemala, con la asistencia del director general administrativo; reunión de directores de personal de universidades privadas, organizada por la federación de instituciones mexicanas privadas de educación superior (FIMPES), enero de 1994, en la Universidad de las Américas, con participación del director de recursos humanos; reunión de directores generales de servicios de apoyo del sistema educativo UIA-ITESO, 12 y 13 de mayo de 1994, en Tijuana, B.C., con la participación del director general administrativo, el director de recursos humanos y el jefe de desarrollo de sistemas; reunión de homólogos en recursos humanos del sistema UIA-ITESO, mayo de 1994, en Tijuana, B.C., con la asistencia del director de recursos humanos; seminario de administración universitaria México-Guatemalteco, segunda parte, del 21 al 28 de mayo de 1994, en Oaxtepec, Mor., con la participación del director general administrativo.

CONCLUSION Y MENSAJE FINAL

- (154) En razón de los objetivos estratégicos del ITESO en cuatro ámbitos de acción prioritaria (académico, estructural, financiero y de relaciones *ad extra*), según quedaron establecidos a partir de junio del 93, seguimos avanzando.
- (155) En lo académico se han dado los pasos pertinentes (a veces con resistencias) en el proceso departamentalizador, con la intención definida de proponer, a través de él, soluciones atinentes a la problemática de México, tanto en la organización de la sociedad como en el impulso científico y tecnológico que el país reclama; asimismo hemos seguido avanzando en la vinculación de extensión universitaria con las necesidades del entorno socioeconómico y de las organizaciones, instituciones y empresas; además, mediante una colaboración más estrecha de laicos y jesuitas, se ha venido concretando más definidamente una responsabilidad común en torno a la vivencia congruente de los valores fundamentales de solidaridad y compromiso a la luz de la pedagogía ignaciana.
- (156) Por otra parte, atendiendo a los objetivos estructurales, hemos avanzado en el establecimiento de una estructura orgánica que refleje la integración de las diferentes áreas, las características operacionales, los canales de acción necesarios para el cumplimiento de la *Misión* y una cultura universitaria que proceda por vías de calidad y productividad. Así, se instauró en la práctica -posteriormente de manera oficial- el consejo asesor de rectoría, que se avocó a la tarea de integrar la viabilidad académica, económica y administrativa del proyecto universitario del ITESO. También se ha podido avanzar en la fijación de criterios para optimizar la administración de recursos humanos, mate-

riales y financieros. Todo ello, ha reclamado la revisión atenta de la estructura interna y la operación de los organismos colegiados para que la toma de decisiones vaya siendo más ágil y oportuna, al tiempo que integre las resoluciones de las autoridades unipersonales con los procesos de legitimación participativos.

- (157) En lo correspondiente a los objetivos financieros, que han de tener en cuenta la asignación de presupuestos en consonancia con la **Misión** y las **Orientaciones Fundamentales del ITESO**, se ha trabajado arduamente en el desarrollo de una estructura financiera que permita el funcionamiento de la universidad en razón de sus medios y posibilidades.
- (158) Teniendo en cuenta los objetivos hacia el exterior, hemos podido profundizar en la relación con universidades encomendadas a la Compañía de Jesús en América Latina, además de la Universidad de Deusto en España y Loyola Marymount University en los Estados Unidos. Mención aparte merece la relación con los cinco planteles de la Universidad Iberoamericana, que se ha venido fortaleciendo en los mejores términos. Tanto, que de un tiempo a la fecha se hace referencia explícita al **sistema educativo UIA-ITESO**. Desde luego existen diferencias entre ambas instituciones, pero considero que no serán obstáculo para seguir madurando un proyecto unitario de educación superior en favor de México a través del cual, tanto a los planteles de la Iberoamericana como al ITESO, nos resultará posible la intelección cada vez más honda de nuestro ser y quehacer. Se ha trabajado asimismo en el propósito de potenciar la imagen del ITESO en el exterior y hemos participado, además, en diferentes procesos humanos con la intención de determinar las necesidades sociales, científicas y tecnológicas, así como los conocimientos significativos en estos campos.

-
- 159) Una tarea relevante en el segundo año de mi gestión ha sido el establecimiento del área de integración a partir del proyecto encomendado a la dirección general de servicios educativo-universitarios. Se pretende establecer el área de integración de manera articulada con el proceso de departamentalización, que estará concluido en 1997. Para ello se han venido dando los pasos pertinentes, a pesar de que los actuales planes de estudio (en proceso de revisión) no prevén la existencia del área; asimismo algunos académicos se oponen y otros se resisten a colaborar. Sin embargo, la instauración del área de integración, abiertamente discutida en los organismos pertinentes, es una determinación tomada, en función del servicio que el ITESO ha de brindar para formar en integralidad, según lo demandan sus documentos básicos y su carácter institucional de inspiración cristiana al estilo ignaciano. Según esto, no caben posturas preestablecidas ni supuestas búsquedas fraccionarias al seno de las divisiones académicas. El área de integración debe abarcar a toda la universidad en propósito interdisciplinario definido: pretendemos, en síntesis, la excelencia humana y a partir de ella el desempeño de la profesión.
- (160) Indudable labor denodada en toda la universidad, en todos los niveles, a lo largo de un año. Y puedo afirmar que, en general, los trabajos se han realizado bien y con empeño; pero nos debemos seguir preguntando sobre la razón de ser de nuestras acciones. Las tareas -decía- se cumplen bien; pero ¿todas ellas encajan en lo que debemos hacer, consideradas nuestras circunstancias y características? Considero que hay acciones que exigen depuración, precisamente por las razones sustantivas de la universidad (docencia, investigación y difusión), que habrán de realizarse en clave departamental. Así, hay actividades que no necesariamente se excusan dados nuestros límites como institución. Para crecer hemos de asumir las posibilidades que nos definen, de tal manera que lo hagamos armónicamente y sin dispendios.
-

-
- (161) Estamos concluyendo la octava semana del curso escolar 94-95. En este tiempo se ha dado el entramado natural de actividades curriculares y extracurriculares, como el curso impartido por el Dr. Manuel Carreira, S.J., sobre astrofísica y metafísica, y la visita al ITESO de Don Samuel Ruiz, obispo de San Cristóbal las Casas, Chiapas, que bendijo la cruz de la explanada, en acción litúrgica en la que se enfatizó el compromiso de construir la paz; posteriormente ofreció una charla a la comunidad universitaria.
- (162) La labor cotidiana nos lleva de continuo a la posibilidad de ejercer el don de ser humanos en la necesidad de elegir y tomar decisiones; pero hemos de ser conscientes de lo que implica el ejercicio aludido, de tal manera que no nos paralicen los miedos ni nos impulse la temeridad. Al tomar decisiones hemos de asumir que, por el hecho de ser humanos, somos falibles, es decir, tenemos el derecho de equivocarnos, siempre y cuando, al actuar, pongamos los medios a nuestro alcance para no errar. Al respecto, puedo afirmar que resultó difícil -y profundamente doloroso- el haber tomado la decisión de aligerar la carga que soportaba el ITESO por una nómina superior a sus posibilidades reales. Factible hubiera sido, tras de buscar opciones que no permitían la solución, quedarnos con los brazos cruzados, sin hacer nada; pero ello hubiera constituido una grave irresponsabilidad con serias repercusiones a futuro, aun el más próximo. Proceder a un recorte de nómina se presentó como un imperativo tras el análisis complejo de nuestra situación, y tuvo que ver, necesariamente, con personas: unas, en razón de su oficio, ejecutoras de la decisión; otras, efecto de ella, que corrieron la suerte de reubicación, disminución de jornada o término de relación laboral. Para los ejecutores directos, no resultó ciertamente una tarea fácil; pero la llevaron a cabo buscando el bien institucional, que no siempre puede ser complaciente. En ocasiones se impone el "no", aunque se entienda que las negativas son, normalmente, más difíciles

de aceptar... En el proceso pudo haber errores; pero estoy convencido de que se procedió con la intención de no caer en ellos, previo análisis de los casos, aunque la reacción de más de uno haya sido la pregunta de "¿por qué a mí?". En estos momentos en los que rindo cuentas sobre la marcha de la universidad de un año a la fecha, y sobre mi gestión particular en el servicio de rectoría, debo expresar que, en último término, según corresponde a la máxima autoridad unipersonal del ITESO, la decisión fue mía, asumidos de manera particular dos elementos: la situación financiera de la universidad en primer término (que reclamaba correctivos) y la determinación tomada por la junta de gobierno de incrementar las cuotas al mínimo (4%) en atención al alumnado y a los padres de familia que acceden a nuestros servicios. En directo debí tratar tres casos de recorte: personas beneméritas cuya ubicación al seno de la universidad cambió: después de ser liquidadas, pasaron a una jornada mucho más breve, sin que en la percepción salarial se siguieran teniendo en cuenta méritos acumulados previamente. La respuesta de cada uno, entendido el bien institucional, fue, a todas luces, ejemplar. Me refiero a Juan José Coronado Villanueva, S.J., Luis Sánchez Villaseñor, S.J. y Xavier Scheifler Amézaga, S.J. Mi reconocimiento para ellos y para todos los que, afectados, supieron entender que la determinación se tomó en razón de la salud del ITESO.

- (163) En el semestre en curso se inscribió un número mayor de alumnos del que se tenía previsto. Ello se debió a un trabajo realizado en forma conjunta, desde la promoción. Reconocimiento especial merece la oficina de admisión, permanentemente abierta en atención al público, incluyendo el período vacacional.
- (164) A lo largo de su historia, desde su fundación, el Instituto Tecnológico y de Estudios Superiores de Occidente ha venido ofreciendo aportaciones que le han permitido colaborar, desde su ser y quehacer univer-

sitarios, en el análisis de la realidad (local, regional, nacional e internacional) y en las respuestas que reclama. Y su labor la ha realizado siempre con una intención definida de servicio a través de la formación de personas capaces que sepan entender el ejercicio profesional como realización comprometida de su fe, esperanza y amor.

- (165) El momento actual nos presenta retos que no podemos eludir si nos mantenemos en el propósito de generar, unida en el esfuerzo nuestra voluntad a otras voluntades, un mundo más justo y más humano, según los planes del Autor de la vida, en la fuerza liberadora que nos concede la búsqueda de la verdad y nuestra condición de redimidos, que ha de mantenernos en la vivencia de la fraternidad.
- (166) Así, de cara al futuro, corresponde al ITESO seguir realizando su labor poniendo empeño en el logro de un conjunto de objetivos prioritarios, asumidos como tales por el proyecto universitario de la Compañía de Jesús en México, en el que se comprometen los cinco planteles de la Universidad Iberoamericana y el ITESO.
- (167) Enunciados sucintamente, los objetivos aludidos son los siguientes: a) la promoción de la justicia en aspectos prioritarios y la promoción de la sociedad participativa; b) avanzar en la integración de la comunidad universitaria congruente con los valores del humanismo cristiano-ignaciano y reorientar las funciones sustantivas (particularmente docencia y extensión) hacia la formación integral centrada en el sujeto de aprendizaje; c) fortalecer el carácter sistémico del SEUIA-ITESO y su presencia a nivel regional, nacional e internacional; d) contribuir universitariamente en los esfuerzos que se realizan de parte de la sociedad civil emergente, en particular los esfuerzos de democracia y participación; e) atender críticamente los retos que la globalización nos presenta (competencia, internacionalización, tecnología e idiomas).

-
- (168) En referencia al primero de los objetivos, centrado en la justicia social, conviene tener presente lo expresado por el P. Peter-Hans Kolvenbach, S.J.: "la opción por los pobres ha de ser para toda la comunidad educativa un criterio tan evidente y claro que nunca tomemos una decisión importante en la vida universitaria y profesional, sin pensar antes en el impacto que producirá en las mayorías desvalidas del país y de la sociedad humana" (Kolvenbach, Peter-Hans, "Educación y valores", cuadernos del sistema UIA, Retos Educativos de Hoy: El Padre Peter-Hans Kolvenbach en México", 2a. ed., dic. 1993 p. 15).
- (169) La tarea que nos espera no es fácil. Me atrevo a decir que cada vez resultará más exigente la carga que deberán soportar nuestros débiles hombros; pero resultará llevadera si nos disponemos a recibirla con amor -como el **dulce pondus** en la liturgia del viernes santo al hacer referencia a la cruz. Si recibimos nuestra carga con amor, además de dulce resultará redentora... Pidámosle al Vencedor de la muerte y del pecado que así sea.

NOMBRAMIENTOS 1993-94

Mtro. Francisco Javier González Orozco
Director de la División de Ingeniería
Prórroga hasta el 9 de noviembre de 1994

Dr. J. Jesús Gómez Fregoso, S.J.
Director de la Biblioteca
Prórroga por tiempo indefinido

Ing. Alvaro Gómez Saborio
Jefe de Telecomunicaciones, Redes y Mantenimiento
A partir del 15 de marzo de 1994 (plazo indefinido)

Lic. Víctor Wario Romo
Jefe del Departamento de Extensión Universitaria
A partir del 25 de mayo de 1994 (plazo indefinido)

Lic. Pedro Núñez Hermosillo
Director de la DCEA
Prórroga hasta el 13 de mayo de 1995

ACTIVIDADES ESPECIALES DEL RECTOR

Agosto de 1993

- 10 Preside Eucaristía y dirige mensaje en acto académico de inauguración del ciclo escolar 93-94.
- 11 Dirige mensaje de bienvenida a alumnos primer ingreso de la división ciencias económico-administrativas.
- 12 y 13 Asiste como invitado de honor y recibe reconocimiento como directivo fundador en la celebración X aniversario Universidad Iberoamericana Golfo Centro, Puebla.
- 17 Preside acto académico y dirige mensaje de inauguración del curso 93-94 posgrados.
- 25 Asiste invitado al cine-panel sobre Buñuel, organizado por ciencias comunicación, que exhibe y comenta el filme "Un perro andaluz".
- 28 Participa en la reunión de directores obras jesuíticas región occidente México, en León, Gto. Tratan el tema pedagogía ignaciana.
- 31 Participa en la reunión de trabajo organizada por Fideicomiso Jalisco (FIDEJAL), Jalisco 2000, en instalaciones ITESM campus Guadalajara.

Septiembre

- 03 Entrega nombramiento a cinco jefes de departamento de la división ingeniería, con la presencia de su director y director general académico.

Entrega nombramiento a Lic. Francisco Ulloa como secretario de planeación.

-
- 06 Asiste invitado al II Congreso Mexicano de Bioética, celebrado en la Cámara Comercio Guadalajara.
- 07 Recibe al Lic. Manuel Bañuelos, director de información del consulado de USA en Guadalajara, acompañado por Sra. Marjordi Coffin, cónsul regional de USIS; Sr. Edward Mercer, vice president for institutional advancement the University of Texas Pan American, Sr. Herm Ville, de Pan American University Foundation.
- 08 Firma convenio con el Banco de Comercio Exterior, representado por su director general, Lic. José Angel Gurría Treviño. El acto se realizó en el Club de Industriales, en presencia del Gobernador de Jalisco.
- 10 Está presente y es anfitrión en la reunión de rectores SEUIA-ITESO, en instalaciones del ITESO.
- Dirige un mensaje en la ceremonia de bendición e inauguración del nuevo edificio de ingeniería, destinado a servir áreas de cómputo. Estuvieron presentes rectores de planteles SEUIA.
- 13 En compañía del C.P. Rubén Rodríguez B., actual director general de finanzas, está presente en celebración del XV aniversario de Universidad Iberoamericana León, León, Gto.
- 21 Se reúne en rectoría con directivos de la Asociación de Académicos del ITESO (ACADI).
- 22 Entrega nombramiento a cinco jefes de departamento de la división de ciencias del hombre y del hábitat, en presencia de su director y del director general académico.
- 23 y 24 Participa en dos reuniones de la Asociación Nacional de Universidades e Instituciones de Educación Superior (ANUIES), en ciu-
-

dad de México. Por vez primera, el ITESO participa como miembro de ANUIES.

- 27 Da la bienvenida al Dr. Niklas Luhmann e inaugura el seminario impartido por este distinguido sociólogo alemán.

Octubre

- 04 Asiste como invitado de honor a la ceremonia en que la Universidad de Guadalajara le confiere el doctorado honoris causa al Dr. Niklas Luhmann.
- 06 Firma convenio con la Federación Jalisciense de Colegios de Profesionistas. De parte de la federación firma su presidente, José Parra Carrillo.
- 07 Preside la inauguración del diplomado en administración de tiendas de autoservicio, impartido a personal de Gigante. Presencian la ceremonia el Lic. Rafael Esquivel Méndez, director de recursos humanos de Gigante, el director general académico y el director de la división de ciencias económico-administrativas del ITESO.
- 09 Inaugura los trabajos de la XVIII semana de psicología.
- 20 Rinde su primer informe de gobierno ante la junta de gobierno y la comunidad universitaria del ITESO.
Entrega reconocimientos a los exrectores del ITESO.
Inaugura la sala de rectores.
- 21 Asiste como invitado de honor a la ceremonia de inauguración del primer congreso de la federación jalisciense de colegios de profesionistas, A.C.

-
- 26 Promulga un documento sobre la estructura organizacional del ITESO, según lo establecen los objetivos estratégicos de la universidad.

Preside el acto inaugural y pronuncia mensaje para el 10o. grupo del diplomado en dirección, en el Club de Industriales.

Noviembre

- 01 Publica comunicación oficial en la que se informa que las **secretarías** pasan a ser **direcciones generales**, y las llamadas direcciones generales pasan a ser simplemente direcciones, como la dirección de integración comunitaria.
- 04 Está presente en un desayuno de trabajo en la ciudad de México, convocado por el comité nacional permanente para sumar esfuerzos con el fin de mejorar la realización de los actos de distinción pública a los mejores estudiantes de México. A la reunión asisten representantes del Diario de México, ANUIES, CONACyT, el Instituto Mexicano de Cultura e instituciones universitarias de prestigio, entre ellas ITESO.
- 10 Preside la Eucaristía y está presente en la mayor parte de las actividades organizadas con motivo del Día del ITESO: entrega de títulos, festival de la canción, concierto, etc.
- 12 Inaugura la serie de conferencias organizada por la rama estudiantil del Instituto de ingenieros eléctricos y electrónicos (IEEE).
- 13 Preside, junto con el P. José Morales Orozco, S.J., provincial, y el Sr. Alfonso Urrea, presidente de ITESO, A.C., el acto de reconocimiento a fundadores, maestros y alumnos de la primera generación del ITESO, con motivo del 35 aniversario de ingreso.

-
- 15 Inaugura el ciclo de conferencias organizado por la sociedad de alumnos de comercio internacional.
 - 17 Inaugura la 3ra. semana de calidad-productividad, organizada por el departamento de administración de la producción de la división de ingeniería.
 - 19 Está presente en la comida celebrada en el Club de Industriales con motivo de la visita de un enviado especial de la Organización de cooperación para el desarrollo económico (OCDE) para evaluar, en relación con CONACyT, la vinculación entre los sectores académico y productivo.

Diciembre

- 17 y 18 Participa en las celebraciones navideñas del ITESO.

Enero de 1994

- 19 y 21 Participa en reunión de rectores y directores generales (académico, de planeación y de servicios educativo-universitarios) del SEUIA-ITESO, en Oaxtepec, Mor.
- 27 Firma el convenio ITESO-CANACO, por el cual la Cámara tiene acceso al nodo de la red de comunicación del ITESO para intercambio de información internacional. La firma se llevó a cabo en la Cámara de Comercio de Guadalajara.

Febrero

- 02 Asiste al foro sobre Chiapas realizado en el auditorio de maestrías en el que participan Humberto García-Bedoy, S.J., Carlos Camarena L., S.J., Cuauhtémoc López y Diego Petersen.
- 09 Está presente en el acto organizado por la Fundación Jalisco, Cambio 21, en la Cámara de Comercio, con motivo de la visita del candidato a la presidencia, Lic. Luis Donald Colosio.
- 11 Recibe en rectoría al Lic. Diego Fernández de Ceballos, candidato del PAN a la presidencia, antes del foro que éste tuvo con la comunidad universitaria.
- 12 Participa en la reunión del consejo consultivo del SEUIA-ITESO, en la Universidad Iberoamericana Noroeste, en Tijuana, B.C.
- 24 Mensaje de inauguración en el II simposium de educación realizado en el Hotel Aranzazu.
- 25 Bienvenida al grupo de enlazadores del movimiento laicos-jesuitas celebrada en el ITESO.

Marzo

- 08 Inaugura las nuevas instalaciones del laboratorio de psicología y está presente en la rueda de prensa en la que se da a conocer el convenio firmado entre ITESO y UNAM para la creación de una maestría en psicología de la salud.
- 10 Asiste como invitado especial al V informe del Lic. Raúl Padilla López, rector de la Universidad de Guadalajara, en el paraninfo "Enrique Díaz de León".

-
- 15 Asiste al desayuno ofrecido por COPARMEX en el que toma posesión la nueva directiva de ese organismo.
- 16 Recibe en rectoría a la Dra. Linda Gaff, del Instituto de Educación Internacional, a la Sra. Rosa Rizo y al Lic. Manuel Bañuelos, del servicio cultural e informativo del Consulado de USA en América.
- Preside la inauguración de las jornadas de relaciones industriales y pronuncia mensaje.
- Participa como jurado del premio de la Oficina Católica Internacional del Cine (OCIC) en la muestra de cine mexicano, organizada por la Universidad de Guadalajara.
- 17 Está presente en el informe del Lic. Carlos Vigil, rector de la Universidad Iberoamericana plantel Santa Fe y del Sistema UIA y asiste a la comida-convivencia con los rectores del SEUIA, en la ciudad de México.
- 18 Asiste el desayuno ofrecido en la Cámara de Comercio, en el que se presenta la convocatoria para los premios anuales de tesis universitarias.
- 22 Inaugura la semana de derecho realizada en las instalaciones de la Cámara de Comercio.
- Recibe en rectoría a la candidata del PT, Cecilia Soto, antes de su diálogo con la comunidad universitaria.
- 25 Asiste al informe del Mtro. Luis Narro, S.J., rector de la Universidad Iberoamericana plantel Laguna, y participa en la reunión de rectores llevada a cabo el mismo día, en Torreón, Coah.

Abril

- 12 Renueva, por tiempo indefinido, el convenio general de intercambio académico con la Universidad Iberoamericana.
- 15 Firma convenio de colaboración e intercambio con Loyola Marymount University en Los Angeles, Cal., USA. Por Loyola firma su presidente, Thomas P. O'Malley, S.J.
- 20 Da la bienvenida a los participantes en el coloquio de finanzas de la zona centro occidente de la Asociación Nacional de Facultades de Contaduría y Administración (ANFECA), celebrado en el ITESO.
- Inaugura el módulo de UNICAJA instalado en el ITESO.
- 21 Asiste como invitado de honor a la ceremonia de inauguración del congreso de estudiantes de derecho, organizado por alumnos de la Universidad de Guadalajara. El congreso es inaugurado por el Gobernador de Jalisco, Lic. Carlos Rivera Aceves, en el auditorio "Salvador Allende".
- 26 Inaugura el VI simposium de ingeniería, celebrado en la Cámara de Comercio y en las instalaciones del ITESO.
- 28 En el Club de Industriales, firma convenio con CONACyT, Mentor Graphics, CAREINTRA, Hewlett Packard e IEEE, para la creación de un programa de capacitación sobre la automatización del diseño de productos para la industria electrónica.
- 29 Participa en la VIII sesión del consejo de instituciones particulares de educación superior de ANUIES, que tuvo lugar en el ITESM de Monterrey, N.L.

Mayo

- 04 Está presente en el informe anual del rector de la Universidad Iberoamericana León, Arq. Carlos Velasco A., quien recibe nombramiento para un segundo período, en León, Gto.
- 16 Preside la celebración eucarística del día del maestro y pronuncia mensaje en el acto académico.
- 18 En el ITESO firma convenio con el despacho Salles Sainz y Cía. para la creación de cátedra, con el fin de promover la excelencia docente en las áreas de auditoría, consultoría o fiscal, en el departamento de contaduría y finanzas de la DCEA.
- 19 Asiste a la toma de posesión del Arzobispo de Guadalajara, D. Juan Sandoval, realizada en el auditorio "Benito Juárez".

Junio

- 11 Preside la Eucaristía y el acto académico de graduación de la licenciatura en administración área mercadotecnia.
- 17 Invitado de honor en la ceremonia de premiación a las mejores tesis, organizada por la Cámara de Comercio en sus instalaciones.
- 18 Invitado de honor en la toma de protesta del consejo directivo de ingenieros industriales en el Club de Industriales.
Celebra Eucaristía y preside acto académico de graduación de alumnos de administración área computación.
- 23 Celebra la Eucaristía y preside el acto académico de graduación de alumnos de ingeniería electrónica.

-
- 27 Participa en la reunión de rectores del sistema UIA-ITESO, sobre planeación, que se celebra en el centro de capacitación Nestlé, Edo. de México.
 - 28 Participa en la reunión de rectores del sistema UIA-ITESO con la comisión encargada de los actos de celebración de los 50 años de la UIA, en Tepetzotlán, Edo. de México.

Julio

- 01 Participa como consultor en la instalación del consejo consultivo estatal de protección ciudadana, en el palacio de gobierno de Jalisco.
- 07 Participa en la primera reunión de trabajo del consejo consultivo estatal de protección ciudadana, celebrada en el salón "Prisciliano Sánchez" del palacio de gobierno.
- 25 Firma convenio con CONACyT e industriales jaliscienses para el desarrollo de una empresa de manufactura flexible.
- 29 Recibe reconocimiento de parte de la federación jalisciense de profesionistas, otorgado en la ceremonia de entrega del premio al mérito profesional, a la cual asiste en su representación el Mtro. Pablo Lasso.
- 29-31 Participa en la reunión de universidades e instituciones de educación superior de la Compañía de Jesús, celebrada en Georgetown University, Washington, D.C., USA.
- 31 Participa en la reunión extraordinaria de la Asociación de universidades encomendadas a la Compañía de Jesús en América Latina (AUSJAL), en Georgetown University, Washington, D.C.

Agosto

- 02-06 Participa en la asamblea de la federación internacional de universidades católicas (FIUC), celebrada en University of Notre Dame, Indiana, USA.
- 08 Asiste al informe global de rectorado y al nombramiento por otro período del Lic. Agustín Rozada, S.J., rector de la Universidad Iberoamericana Noroeste, en Tijuana, B.C.
- 12 Preside la Eucaristía y pronuncia mensaje en el acto académico (lectio brevis) en el que se otorgan reconocimientos a los mejores promedios del ITESO.
- 15 Mensaje en la inauguración de cursos de la maestría en electrónica industrial.
- 20 Participa en la 11 reunión de directores de obra, región occidental, de la Compañía de Jesús en México, celebrada en el ITESO.
- 22 Invitado especial en la ceremonia de inicio de cursos del Instituto de Ciencias.
- 25 Comunica oficialmente la instauración del consejo asesor de rectoría, integrado por los directores generales y el Lic. Roberto Garza-Evia Ugarte, S.J.
- 26 Testigo de honor en la firma del acta constitutiva de la Sociedad de alumnos de comercio internacional.
- Bienvenida al ITESO a D. Samuel Ruíz, obispo de San Cristóbal las Casas, Chiapas; le acompaña en la bendición de la cruz y en el foro.

Septiembre

- 01-02 Reunión de planeación (rectores y directores generales académicos, de planeación y de servicios educativo-universitarios) del sistema UIA-ITESO, celebrada en Cholula, Pue.

ANEXOS

NUMERO ACTUAL DE PROFESORES CON ESCOLARIDAD,
AREA DE CONOCIMIENTO Y TIEMPO DE DEDICACION

	DING	DCHH	DCEA	TOTAL
PROFESORES CON LICENCIATURA	TC	16	6	17
	MT	8	22	10
	PH	56	144	129
				329
PROFESORES CON MAESTRIA	TC	7	9	5
	MT	1	16	4
	PH	20	18	24
				62
PROFESORES CON DOCTORADO	TC	4	1	0
	MT	2	4	0
	PH	2	3	0
				5
				6
				5
TOTAL	116	223	189	528

T.C. = TIEMPO COMPLETO M.T. = MEDIO TIEMPO P.H. = POR HORAS

ACERVO DE LA BIBLIOTECA

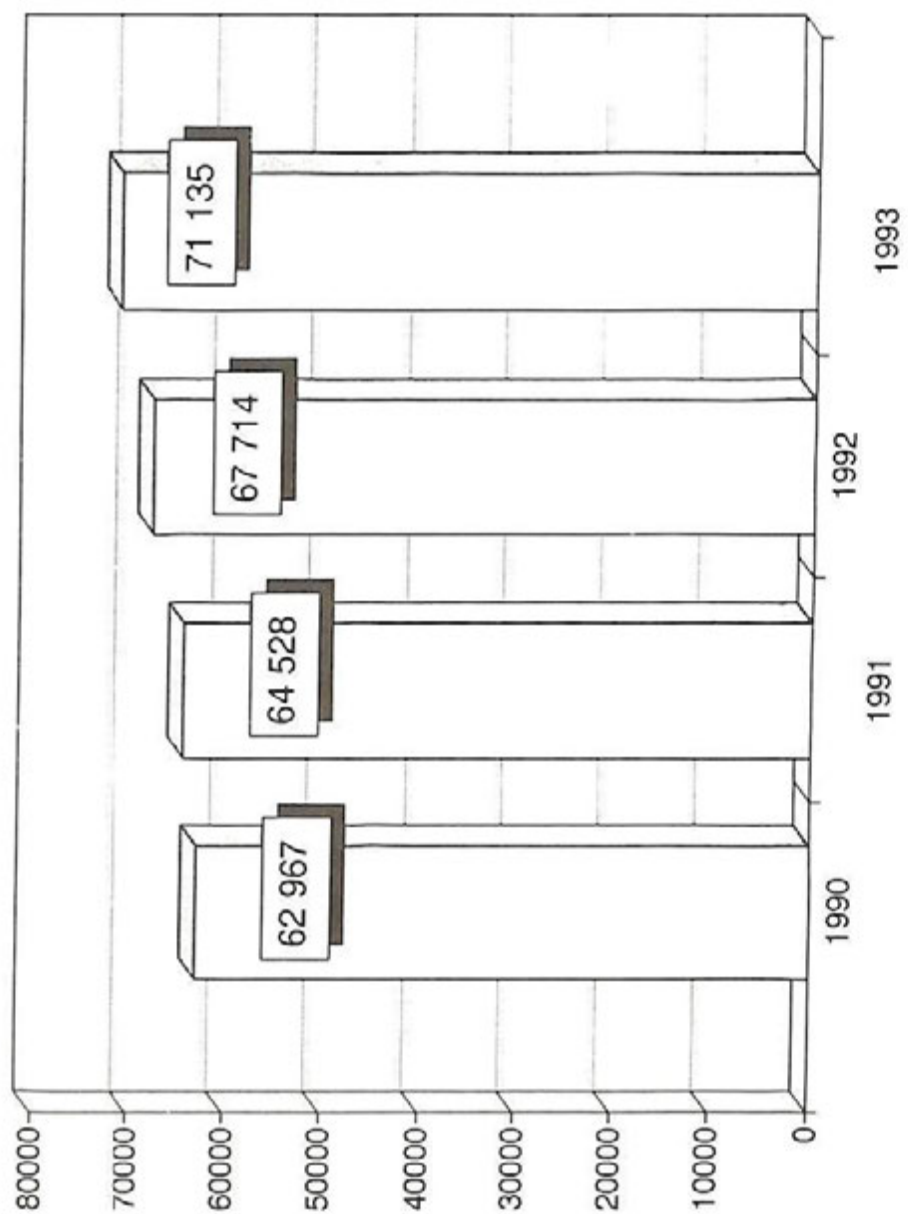

ACERVO INFORMATICO / AUDIOVISUAL DE LA BIBLIOTECA

TIPO DE MATERIAL	1991	1992	1993
CD ROM (BASES DE DATOS SECOBI)	-	-	32
AUDIOVISUALES	86	88	97
DIAPOSITIVAS	6909	8900	17291
DISCOS COMPACTOS AUDIO	180	206	234
LP Y CASSETTES	291	405	638
VIDEOCASSETTES	259	583	1087

POBLACION ESTUDIANTIL
1990 - 1993

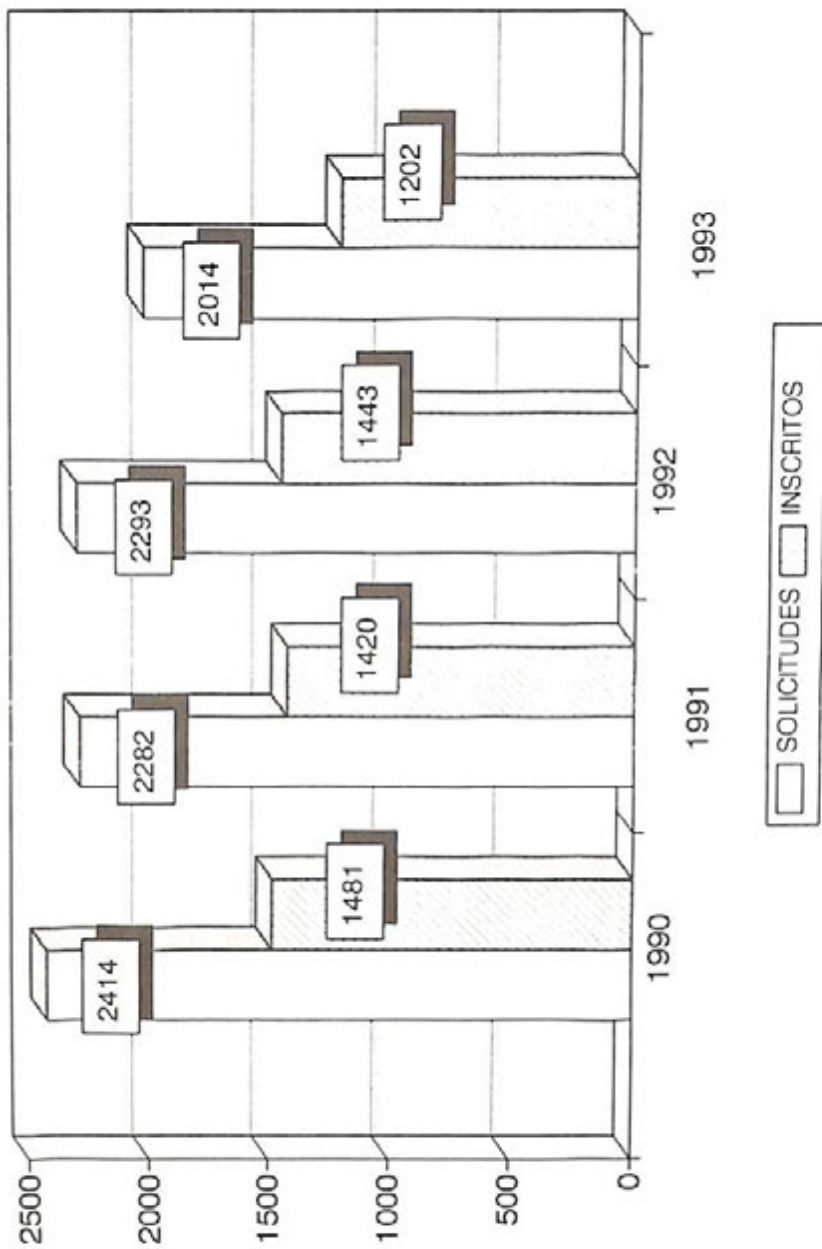

EGRESADOS 1990 - 1993

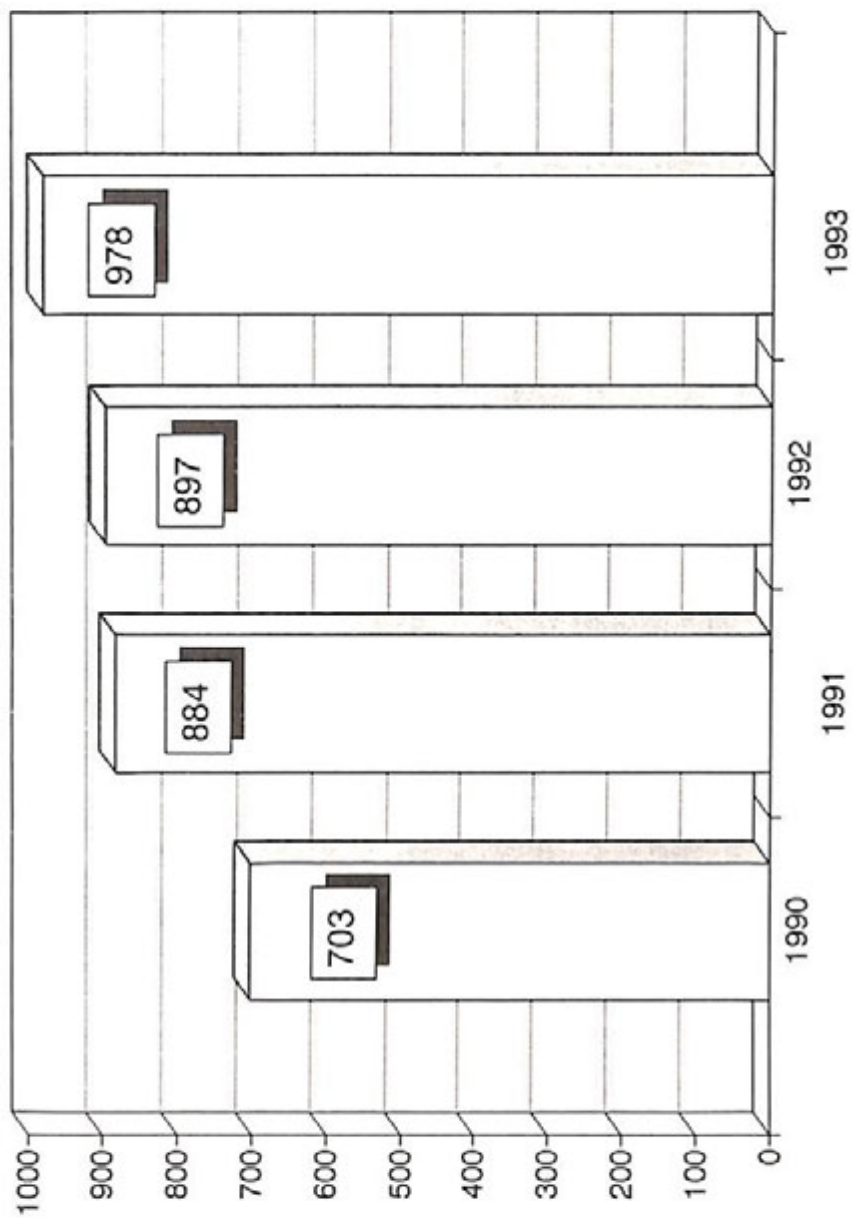

TOTAL DE EGRESADOS 1990 - 1993

CARRERA	1990	1991	1992	1993	TOTAL
ARQUITECTURA	45	65	65	74	249
C. COMUNICACION	58	63	85	79	285
C. EDUCACION		24	24	33	81
DERECHO	46	42	47	53	188
PSICOLOGIA	42	52	35	53	182
ING. INDUSTRIAL	35	67	78	76	256
ING. CIVIL	25	19	27	44	115
ING. ELECTRONICA	31	76	60	76	243
ING. QUIMICA ADMVA.	20	14	23	17	74
ING. SISTEMAS COMP.	71	90	71	58	290
ADMON. AGROPECUARIA	6	9			15
ADMON. DE EMPRESAS	74	83	86	96	339
CONTADURIA PUBLICA	66	59	81	87	293
COMERCIO INTERNACIONAL					0
INFORMATICA ADMVA.	67	89	88	92	336
MERCADOTECNIA	96	100	107	110	413
RELACIONES INDUSTRIALES	21	32	20	30	103
TOTAL	703	884	897	978	3462

ALUMNOS DE PRIMER INGRESO
POR LICENCIATURA 1993-94

CARRERA	SOLICITUDES	ACEPTADOS	INSCRITOS	% RECHAZO
ARQUITECTURA	249	199	150	20.1%
C. COMUNICACION	196	158	113	19.4%
C. EDUCACION	38	28	23	26.3%
DERECHO	151	117	88	22.5%
PSICOLOGIA	95	67	51	29.5%
ING. INDUSTRIAL	80	74	52	7.5%
ING. CIVIL	71	60	41	15.5%
ING. ELECTRONICA	69	66	47	4.3%
ING. QUIMICA ADMVA.	28	24	20	14.3%
ING. SISTEMAS COMP.	141	114	84	19.1%
ADMON. DE EMPRESAS	157	127	94	19.1%
CONTADURIA PUBLICA	137	113	80	17.5%
COMERCIO INTERNACIONAL	247	200	137	19.0%
INFORMATICA ADMVA.	76	60	54	21.1%
MERCADOTECNIA	242	189	147	21.9%
RELACIONES INDUSTRIALES	37	30	21	18.9%
TOTAL	2014	1626	1202	19.3%

POSGRADOS AGOSTO - DICIEMBRE DE 1993

	PRIMER INGRESO	REINGRESO	TOTAL
M. COMUNICACION	3	3	6
M. DESARROLLO HUMANO	25	18	43
M. ADMINISTRACION	25	18	43
M. EDUCACION	6	2	8
ESP. EDUC. COGNOSCITIVA	21	16	37
M. DESARROLLO ORGANIZACIONAL	34	0	34
TOTAL	114	57	171

POSGRADOS ENERO - JUNIO DE 1994

	PRIMER INGRESO	REINGRESO	TOTAL
M. COMUNICACION		5	5
M. DESARROLLO HUMANO	5	31	36
M. ADMINISTRACION	50	32	82
M. EDUCACION		7	7
ESP. EDUC. COGNOSCITIVA		18	18
M. DESARROLLO ORGANIZACIONAL		31	31
TOTAL	55	124	179

TITULADOS 1990 - 1993

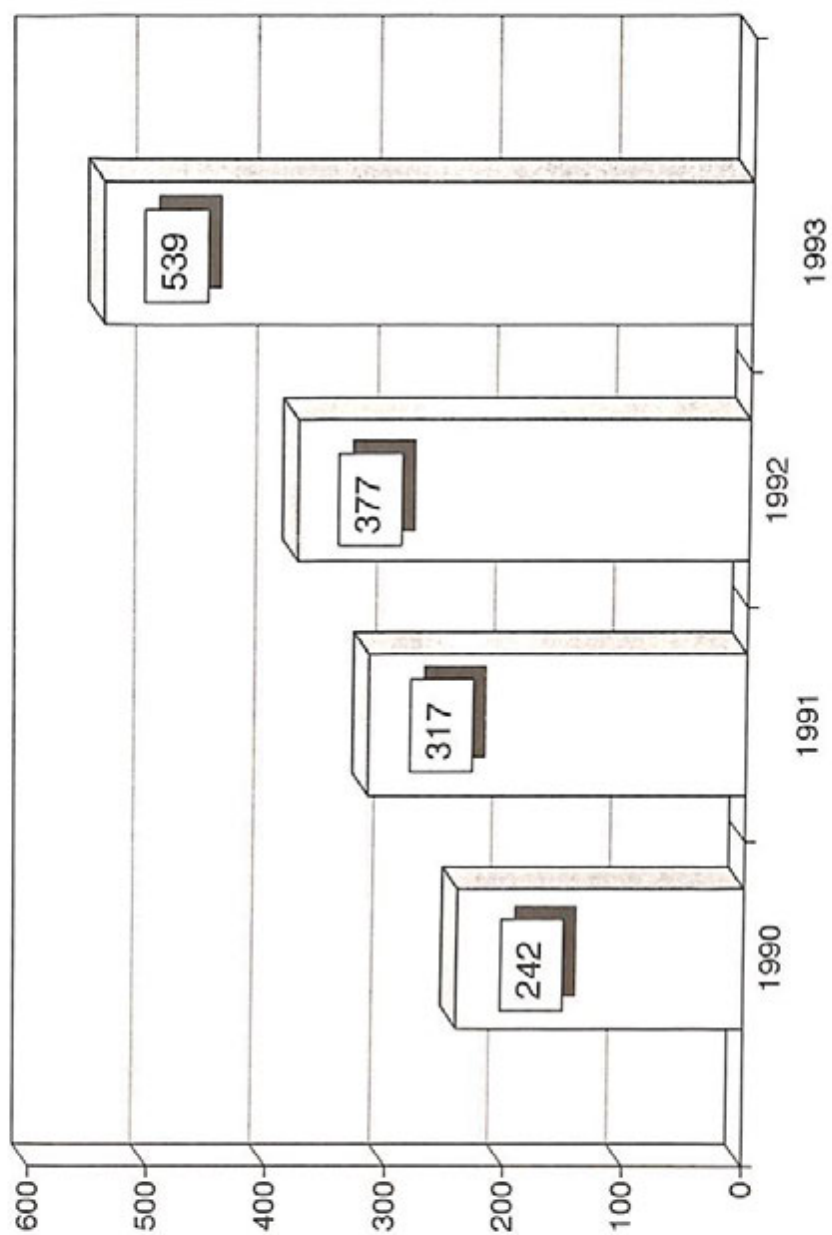

TOTAL DE TITULADOS
POR LICENCIATURA

CARRERA	1990	1991	1992	1993	TOTAL TITULADOS	TOTAL EGRESADOS	%
ARQUITECTURA	25	43	47	47	162	249	65%
C. COMUNICACION	15	12	15	27	69	285	24%
C. EDUCACION				12	12	81	15%
DERECHO		7	23	28	58	188	31%
PSICOLOGIA	28	48	30	45	151	182	83%
ING. INDUSTRIAL	35	39	45	60	179	256	70%
ING. CIVIL	30	32	27	26	115	115	100%
ING. ELECTRONICA	28	18	14	24	84	243	35%
ING. MECANICA ELEC.			2	2	2	*	*
ING. QUIMICA ADMVA.	6	8	13	13	40	74	54%
ING. SISTEMAS COMP.	13	20	22	31	86	290	30%
ADMON. AGROPECUARIA	2		2		4	15	27%
ADMON. DE EMPRESAS	17	18	31	52	118	339	35%
CONTADURIA PUBLICA	17	20	18	43	98	293	33%
COMERCIO INTERNACIONAL					0	0	
INFORMATICA ADMVA.	6	23	30	43	102	336	30%
MERCADOTECNIA	17	16	53	61	147	413	36%
RELACIONES INDUSTRIALES	3	13	5	27	48	103	47%
TOTAL	242	317	377	539	1475	3462	43%

POBLACION ESTUDIANTIL
POR SEXO 1990 - 1993

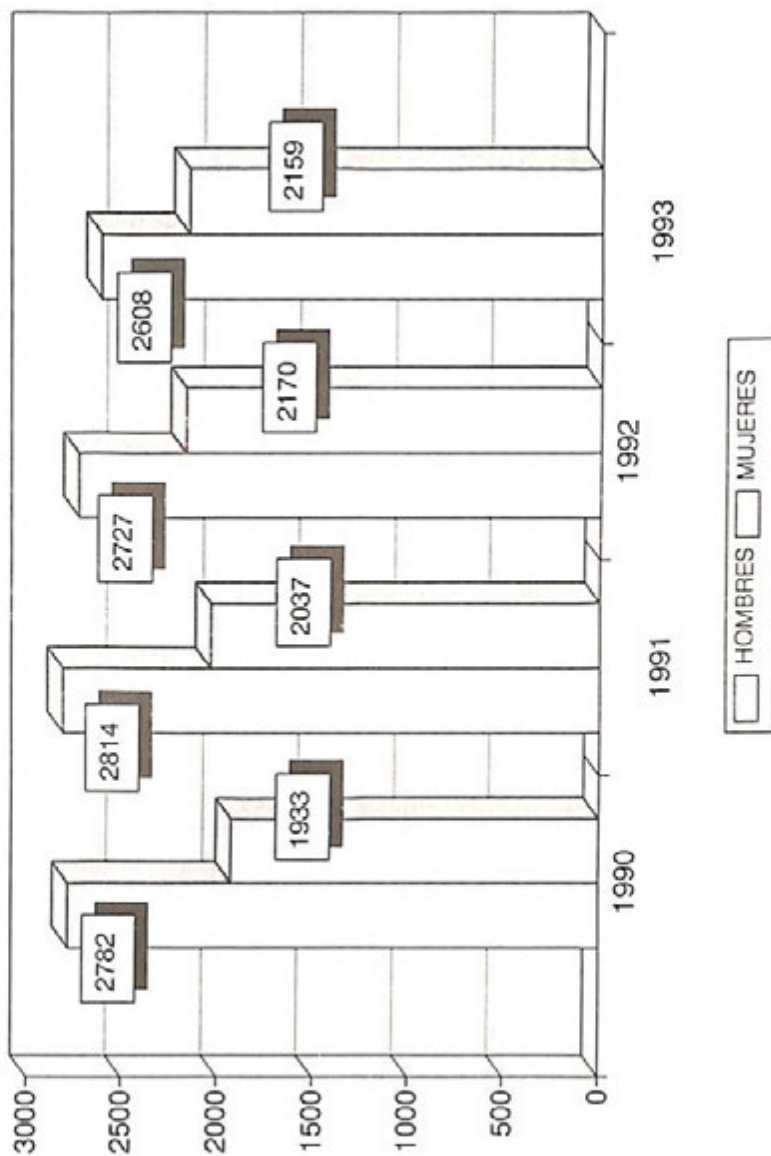

POBLACION ESTUDIANTIL
POR SEXO / LICENCIATURA

CARRERA	1990		1991		1992		1993	
	H	M	H	M	H	M	H	M
ARQUITECTURA	268	158	288	168	286	203	310	220
C. COMUNICACION	112	232	123	245	125	255	118	239
C. EDUCACION	3	98	5	109	1	105	2	97
DERECHO	107	85	135	98	161	109	170	123
PSICOLOGIA	37	187	40	181	34	173	32	181
ING INDUSTRIAL	293	33	288	38	255	38	217	33
ING CIVIL	166	13	174	12	188	7	197	9
ING ELECTRONICA	379	30	371	25	325	19	266	14
ING. QUIMICA ADMVA.	65	39	56	25	53	21	46	24
ING. SISTEMAS COMP.	308	105	298	95	265	93	237	75
ADMON. AGROPECUARIA	15	0	11	0	2	0	1	0
ADMON. DE EMPRESAS	302	230	324	217	291	231	271	203
CONTADURIA PUBLICA	211	244	204	284	200	297	172	288
COMERCIO INTERNACIONAL					69	68	127	118
INFORMATICA ADMVA.	207	196	228	195	190	186	158	164
MERCADOTECNIA	233	230	230	251	244	284	249	304
RELACIONES INDUSTRIALES	39	90	43	90	38	81	35	67
TOTAL	2745	1970	2818	2033	2727	2170	2608	2159

POBLACION ESTUDIANTIL
1990 - 1993

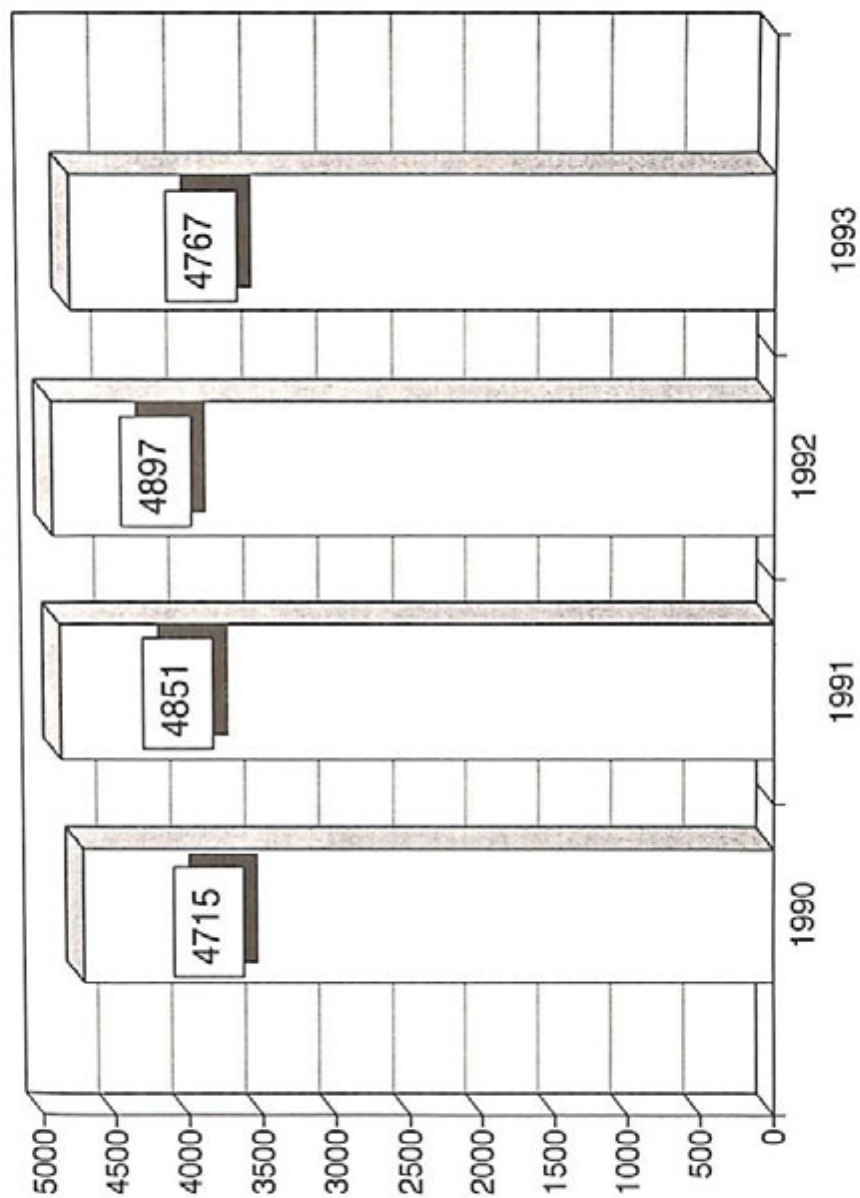

POBLACION ESTUDIANTIL
POR LICENCIATURA 1990 - 1993

CARRERA	1990	1991	1992	1993	PORCENTAJE
ARQUITECTURA	426	456	489	530	11.1%
C. COMUNICACION	344	368	380	357	7.5%
C. EDUCACION	101	114	106	99	2.1%
DERECHO	192	233	270	293	6.1%
PSICOLOGIA	224	221	207	213	4.5%
ING. INDUSTRIAL	326	326	293	250	5.2%
ING. CIVIL	179	186	195	206	4.3%
ING. ELECTRONICA	409	396	344	280	5.9%
ING. QUIMICA ADMVA.	104	81	74	70	1.5%
ING. SISTEMAS COMP.	413	393	358	312	6.5%
ADMON. AGROPECUARIA	15	11	2	1	0.0%
ADMON. DE EMPRESAS	532	541	522	474	9.9%
CONTADURIA PUBLICA	455	488	497	460	9.6%
COMERCIO INTERNACIONAL			137	245	5.1%
INFORMATICA ADMVA.	403	423	376	322	6.8%
MERCADOTECNIA	463	481	528	553	11.6%
RELACIONES INDUSTRIALES	129	133	119	102	2.1%
TOTAL	4715	4851	4897	4767	100.0%

ITESO, A.C. TASAS DE CRECIMIENTO
AGOSTO A AGOSTO, BASE 1988

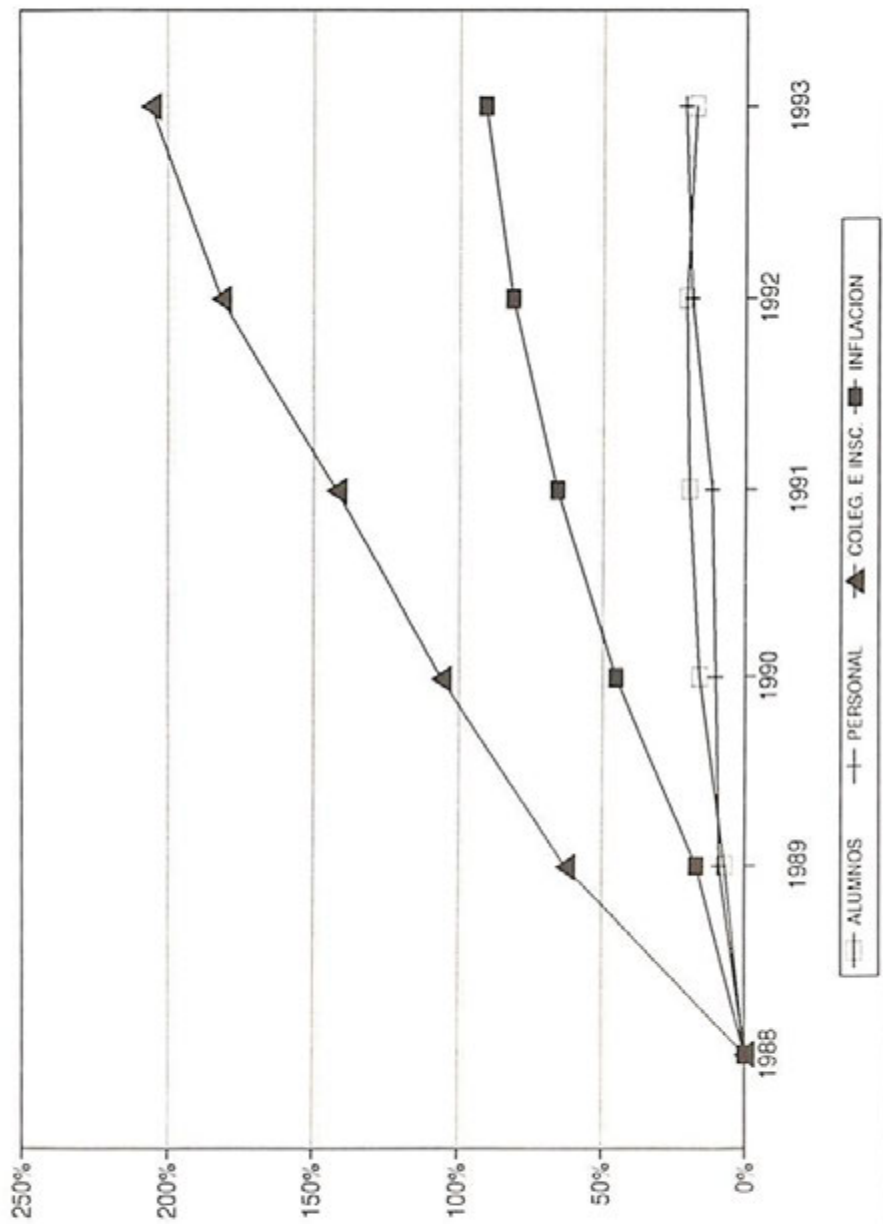

ITESO, A.C. DISTRIBUCION DE INGRESOS
PRESUPUESTO 20. SEMESTRE 93/94

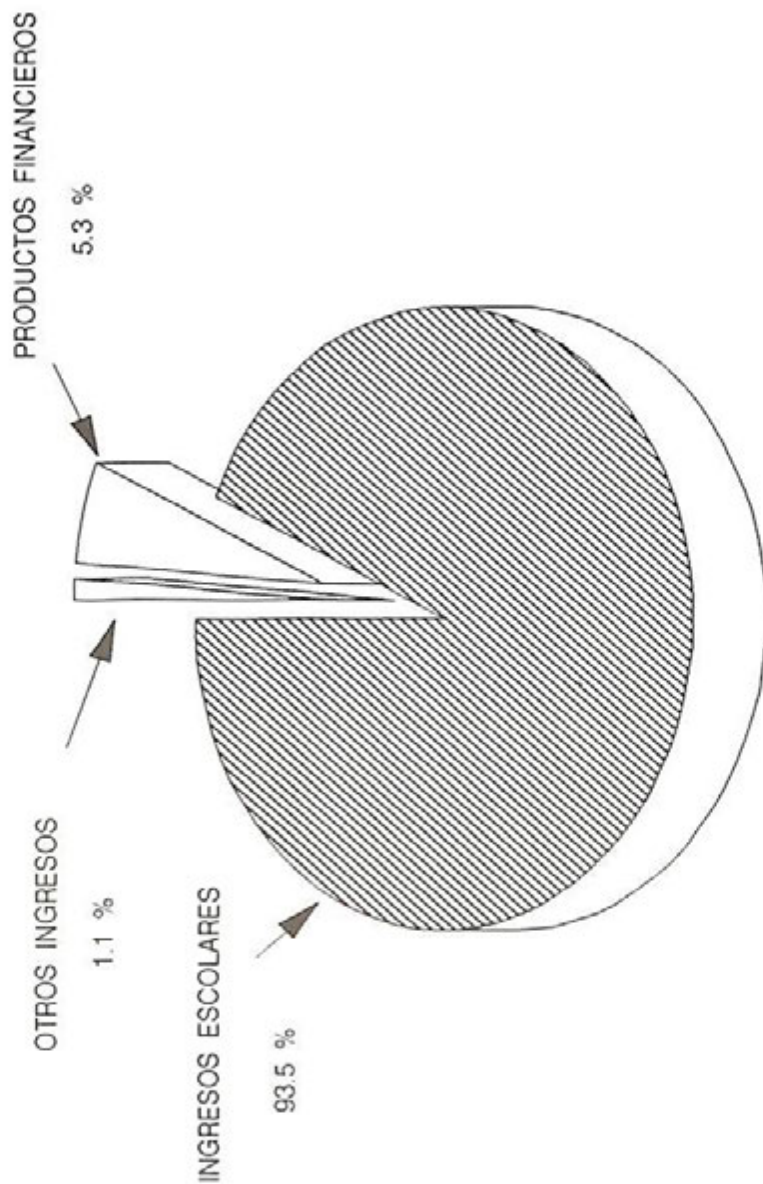

ITESO, A.C. DISTRIBUCION DE EGRESOS
PRESUPUESTO 20. SEMESTRE 93/94

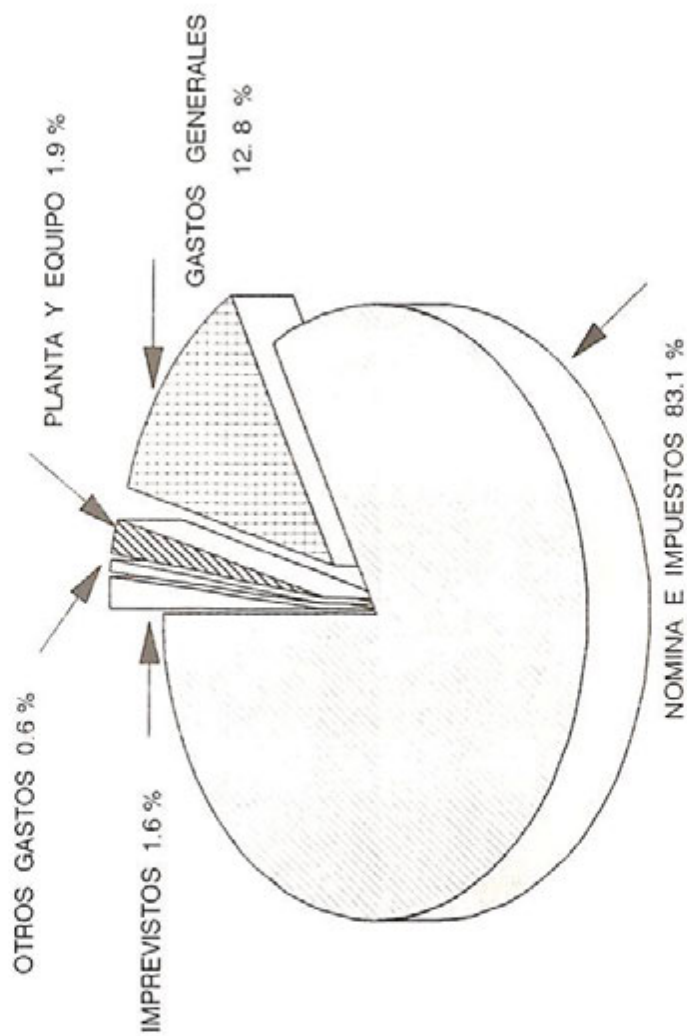

ITESO, A.C. DISTRIBUCION DE NOMINA
PRESUPUESTO 20. SEMESTRE 93/94

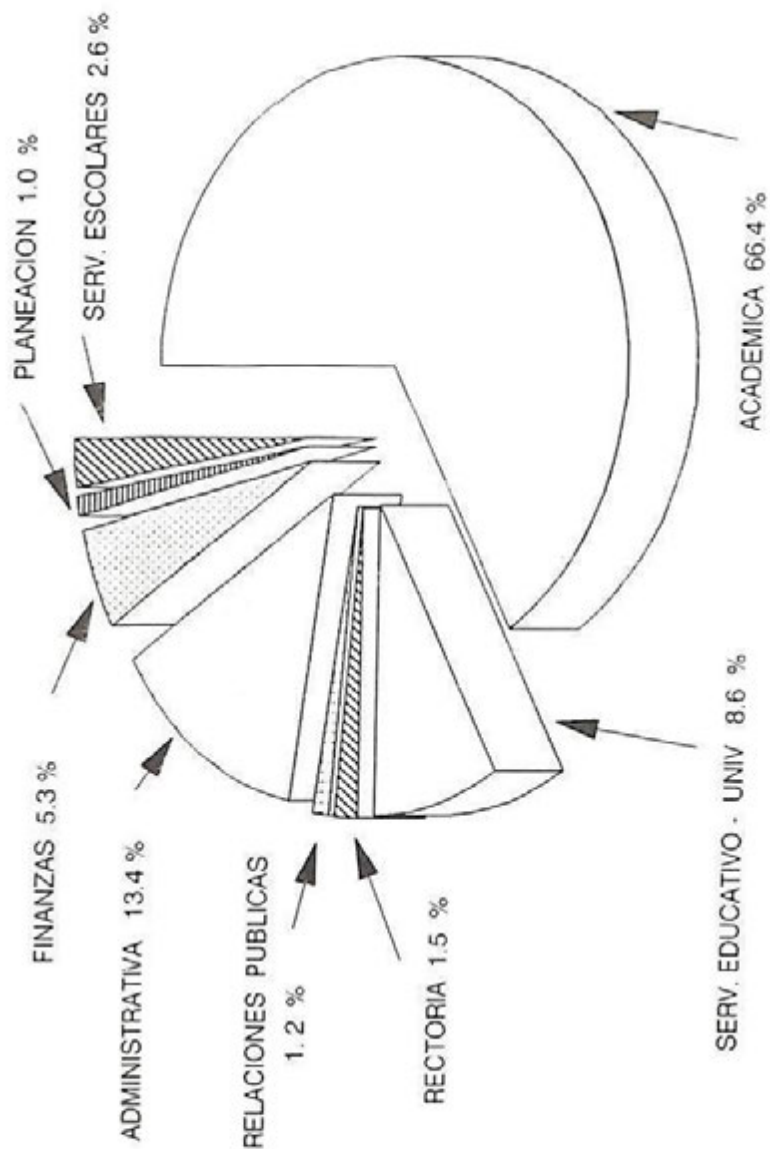

DISTRIBUCION DE NOMINA ACADEMICA
PROMEDIO 2o. SEMESTRE 93/94

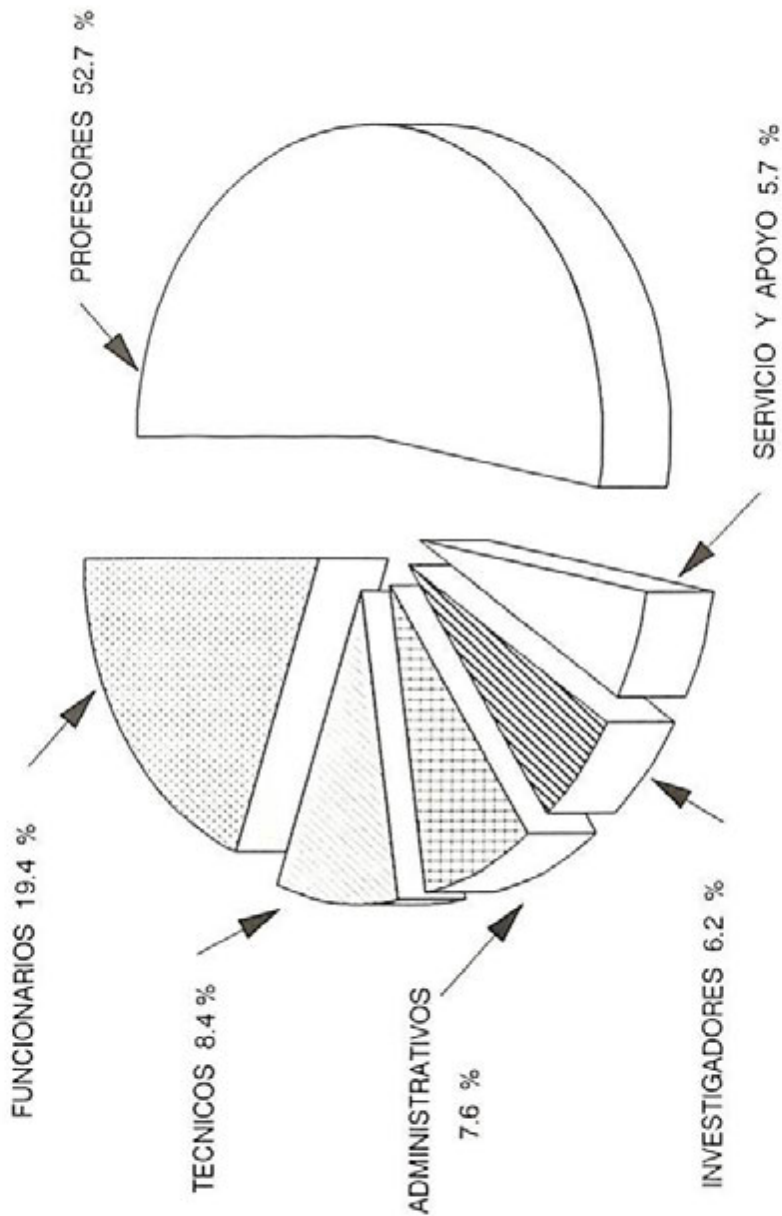

DISTRIBUCION DE NOMINA ACADEMICA
PROMEDIO 2o. SEMESTRE 93/94

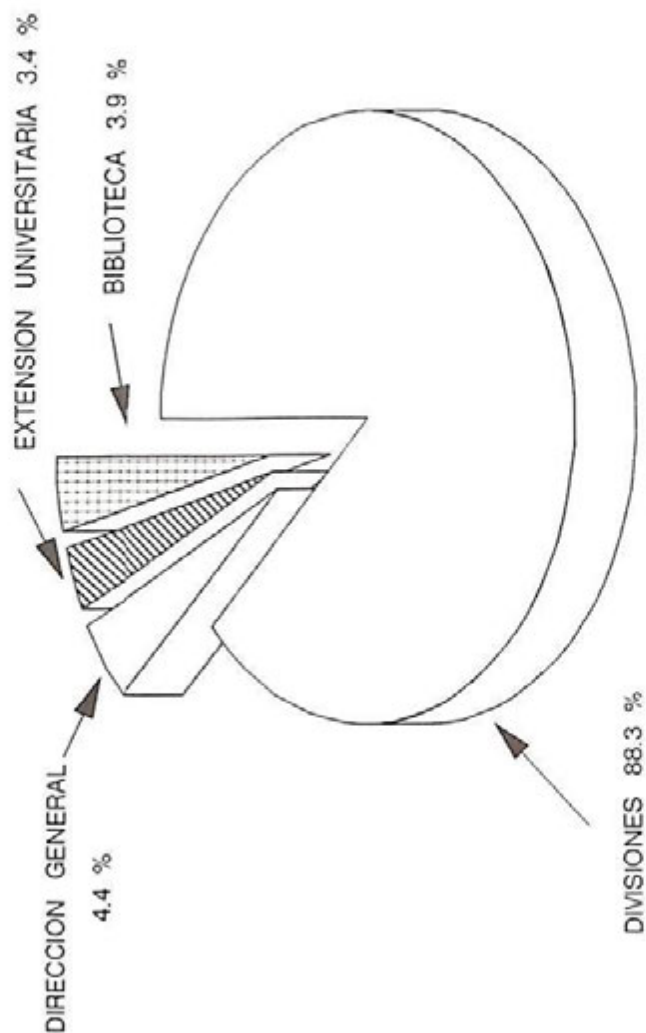

ASIGNACION DE BECAS AGOSTO 1993 - JUNIO DE 1994

	PORCENTAJE	NUMERO ALUMNOS	EQUIVALENTE BECAS COMPLETAS
ASIGNACION POR PRIMERA VEZ	50%	161	80.5
RENOVACION DE BECA	100%	112	112
	50%	530	265
TOTAL		803	457.5

CONSTRUCCIONES

	SUPERFICIE	INVERSION
LABORATORIOS DE QUIMICA	292 m2	N\$ 407,042
TALLERES DE INGENIERIA CIVIL	148 m2	N\$ 139,332
TALLER DE CARPINTERIA	81 m2	N\$ 45,000
EXTENSION LABORATORIO DE FISICA	70 m2	N\$ 51,767
MONUMENTO AL CARDENAL JUAN JESUS POSADAS Y A LOS JESUITAS ASESINADOS EN EL SALVADOR.		

**SISTEMA DE INSTALACIONES
ITESO MAYO 94**

#	EDIFICIO	CONTENIDO	AREA (m2)
1	A (3 plantas)	11 aulas, 1 auditorio, 38 oficinas, 5 laboratorios de cómputo, Lab. de Ingeniería Química y 2 salas de proyecciones.	2,644.20
2	B (2 plantas)	22 aulas, 10 oficinas y 3 laboratorios de Psicología.	2,097.30
3	Anexo del B	Papelaria, librería, Cajero Automático, Unicaja y Centro de Copiado	154.50
4	C (2 plantas)	13 aulas, 19 oficinas, 1 Biblioteca y 1 Hemeroteca.	1,058.60
5	D (3 plantas)	33 aulas	2,762.10
6	E (3 plantas)	23 oficinas, 1 Lab. de Cómputo, 1 sala de proyección, 2 Lab. de Electrónica, 1 sala de juntas, 1 Hemeroteca, almacén y bodega	1,594.50
7	Maestrias (2 plantas)	8 aulas, 26 oficinas, 1 auditorio y 1 cafetería.	2,436.00
8	Ciencias de la Comunicación (2 plantas)	4 oficinas y 18 laboratorios.	1,719.90
9	Oficinas de Ciencias de la Comunicación	12 oficinas y 1 sala de juntas	175.00
10	Edificio Admvo. (2 plantas)	85 oficinas y 5 salas de juntas.	3,024.00
11	Centro de Cómputo (2 plantas)	3 laboratorios de cómputo, 1 taller y 6 oficinas.	486.00
12	Comedor Universitario	Comedor, cocina y 3 oficinas	588.00
13	Cabaña Sur	Sala de juntas.	94.50

#	EDIFICIO	CONTENIDO	AREA (m2)
14	Mezquita	Sala de juntas y 3 oficinas.	123.25
15	Capilla	1 sacristía y 1 capilla.	109.20
16	Ingenierías	1 taller, 3 laboratorios y 32 oficinas.	846.30
17	Almacén	3 oficinas, 1 almacén, 1 comedor, vestidores, 1 archivo muerto y 1 fondo bibliográfico.	549.00
18	Arquitectura (1 y 2 plantas)	5 módulos de construcciones con 19 oficinas y 35 talleres para alumnos.	1,206.25
19	Vivienda	1 casa-habitación, 1 oficina y 1 estudio.	151.25
20	Talleres de Ing. Industrial	1 oficina, Lab. de Energía Solar y Taller de Ing. Industrial	367.20
21	Lab de Ing. Civil y Química	En construcción	146.40
22	Ingreso	Caseta, vivienda, oficina y cocina	161.25
23	Talleres de la Dirección de Servicios Generales	2 talleres, 1 cuarto de máquinas, 1 almacén, 1 cochera de tractores y 1 vivero.	568.00
24	Edificio DCEA	48 oficinas, 1 sala de juntas y 2 salas de asesorías.	1,114.80
25	Edificio de Sistemas Computacionales	3 salas de cómputo, 1 sala de juntas, 1 auditorio, 9 oficinas y 1 observatorio.	994.50
26	Gimnasio	1 oficina y 1 gimnasio.	124.56
27	Lab. de Ingeniería Química	En construcción.	252.80

CONVENIOS 1993

FECHA FIRMA:	CONVENIO CELEBRADO CON:	OBJETIVO GENERAL:	VIGENCIA:
Agosto 18 de 1993	Convenio de coordinación INEA-ITESO	Planear, promover, organizar, operar y evaluar los programas de educación para adultos especialmente el programa juvenil de verano para la campaña de alfabetización, con la participación del personal administrativo y docente estudiantiles en general, prestadores de servicio social y practicantes profesionales de "El Iteso".	Tendrá una vigencia de 2 años. Se podrá revisar, adicionar o modificar con la conformidad de las partes.
Agosto 18 de 1993	Convenio de coordinación INEA-AMUIES	Establecer el marco de la cooperación mediante el cual la "AMUIES" y el "INEA" habrán de emprender acciones concretas para promover la educación para adultos, especialmente la alfabetización, con el apoyo de las universidades e instituciones de educación superior asociadas a la "AMUIES".	Tendrá una vigencia indefinida, a partir de la fecha de su firma. El documento se podrá revisar, adicionar, modificar o dar por concluido con la conformidad de las partes, siempre y cuando no afecte a los adultos que estén recibiendo los servicios educativos.
Septiembre 8 de 1993	Banco Nacional de Comercio Exterior S.N.C.	El Banco y La Universidad, elaborarán un programa conjunto de trabajo en materia de promoción y apoyo para el Desarrollo e Integración de Orla Exportable en Sectores de interés para el Estado de Jalisco y para El Banco.	Tendrá una vigencia de dos años, pudiendo prorrogarse previo acuerdo entre las partes.
Octubre 6 de 1993	La Federación Jalisciense de Colegio de Profesionistas, A.C.	Establecer las bases conforme a las cuales ITESO y La Federación coordinarán sus acciones a efecto de realizar conjuntamente programas tendientes a la formación de especialistas y al desarrollo de la investigación y extensión en áreas de interés de ambas partes.	Tendrá una vigencia de dos años, renovable por periodos iguales, a menos que cualquiera de las partes haga del conocimiento de la otra, con una anticipación de 30 días.
Octubre 19 de 1993	Instituto Interdisciplinario de Sociología Jurídica de Oñati.	Se guíen por el deseo de estrechar las relaciones académicas existentes y de establecer nuevas relaciones que posibiliten la cooperación interuniversitaria en los campos de la enseñanza y de la investigación en el área de la Sociología Jurídica.	Este acuerdo tendrá una duración limitada. Si una de las partes desea extinguirlo, deberá hacerlo con previo aviso por escrito y con seis meses de antelación.
Diciembre 9 de 1993	Comité Estatal de Concertación para la Modernización Tecnológica de la Planta Productiva del estado de Jalisco, celebran los titulares y representantes de las dependencias, entidades y organismos de los sectores público, social y privado.	Definir e implantar las acciones concertadas que permitan acelerar el proceso de modernización tecnológica de la planta productiva del estado de Jalisco acorde con los objetivos planteados por los programas nacionales.	El presente acuerdo entra en vigor a partir de la fecha de la firma y tendrá una duración indefinida.

CONVENIOS 1994

FECHA FIRMA	CONVENIO CELEBRADO CON:	OBJETIVO GENERAL:	VIGENCIA:
Enero 27 de 1994	La Cámara Nacional de Comercio de Guadajuara	CONVENIO DE COLABORACION PARA EL ACCESO DE INFORMACION A TRAVES DE REDES DE COMPUTADORAS INTERNACIONALES Establecer los lineamiento para conjugar esfuerzos que permitan a las partes realizar acciones en materia de educación, telecomunicaciones, acceso a base de datos remotas, procesamiento, análisis y difusión de información; mejoramiento continuo, y obras de provecho común.	Estará vigente hasta el cumplimiento de su objeto. Podrá prorrogarse o darse por terminado a petición de cualquiera de las partes, previa notificación dada por escrito con tres meses de anticipación.
Febrero 15 de 1994	Facultad de Psicología UNAM	La colaboración entre las partes para realizar el Programa de la Maestría en psicología experimental con énfasis en Salud, en el ITESO.	Tendrá una vigencia de 3 años y podrá ser prorrogado por periodos iguales o darse por terminado a petición de cualquiera de las partes, previa notificación dada por escrito con 30 días de anticipación.
Febrero 28 de 1994	UNICAJA Sociedad de Ahorro y Prestamo	Las partes se obligan a colaborar mutuamente en la tarea de fomentar, a través de Unicaja, la cultura del ahorro para así, utilizando los remanentes de operación que correspondan a el ITESO se financien sus programas de becas e investigación.	La vigencia es de 5 años, podrá renovarse por periodos iguales.
Marzo 15 de 1994	Universidad Iberoamericana	Las partes convienen en que el objeto del presente convenio es el intercambio de apoyos académicos y operativos para la realización de sus respectivas actividades.	Tendrá una duración indefinida y podrá ser rescindido por una de las partes mediante previo aviso escrito de seis meses.
Abril 15 de 1994	Universidad de Loyola Marymount	Este convenio propone el desarrollar la cooperación académica entre LMU y el ITESO y desarrollar un mejor entendimiento entre México y los Estados Unidos. Intercambio de alumnos, profesores, investigación en coparticipativas, programas de ayuda internacional.	Evaluable cada 3 años y podrá ser terminado por cualquiera de las dos partes notificándolo por escrito con un año de anticipación.
Abril 28 de 1994	Consejo Nacional de Ciencia y Tecnología Hewlett Packard de México, S.A. de C.V. Cámara Regional de la Industria de Transformación del Estado de Jalisco. Instituto de Ingenieros en Electricidad y Electrónica.	El objeto del presente convenio, el establecimiento de las bases de colaboración y apoyo para el desarrollo y óptimo aprovechamiento del proyecto de formación de recursos humanos denominado 'PROGRAMA DE CAPACITACION SOBRE LA AUTOMATIZACION DEL DISEÑO DE PRODUCTOS PARA LA INDUSTRIA ELECTRONICA'	Tendrán una duración de 2 años. Podrá darse por terminado previo aviso con seis meses de anticipación.
Mayo 18 de 1994	Salles Sainz, y Cia, S.C.	La universidad, en este acto, formaliza su decisión de fundar la Cátedra Salles Sainz con la finalidad de promover la excelencia docente en Auditoría, Consultoría o Fiscal, en beneficio de nuestro país, de la Contaduría Pública y de su alumnado. El Despacho asumirá la titularidad de la Cátedra Salles Sainz mediante la impartición de, al menos un curso semestral en las áreas de Auditoría, Consultoría o Fiscal; cuyo contenido figura en el plan de estudios de la Licenciatura en Contaduría Pública, iniciando en agosto de 1994.	Tendrá una duración indefinida a partir de la fecha de su firma.
Enero 13 de 1994	Gallego de Ingenieros Industriales de Jalisco, A.C.	Este convenio permitirá dar una visión clara al sector académico del ITESO en la rama de la Ingeniería Industrial del entorno profesional de nuestra comunidad, además de permitir el continuo desarrollo de actividades académicas, profesionales y culturales bajo los principios y misión del CIJ en conjunto con el ITESO.	La vigencia del presente convenio será indefinido y podrá ser modificado o revocado por acuerdo de ambas partes previa notificación por escrito con un mes de anticipación.

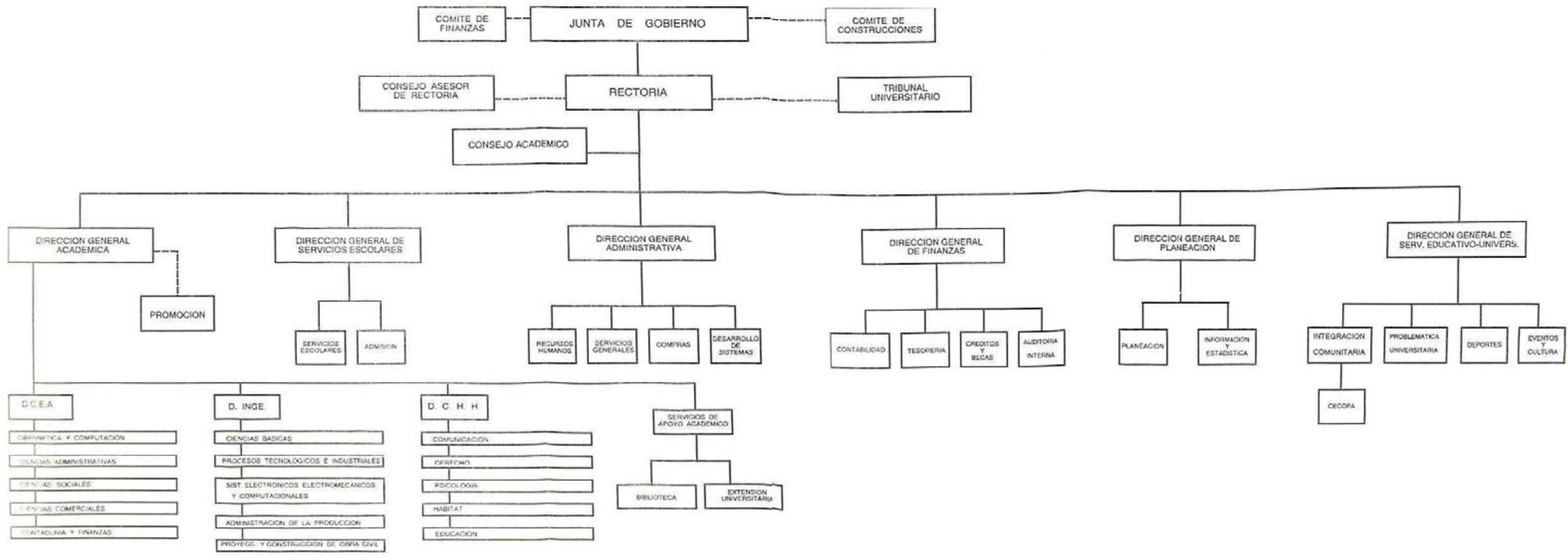

COMITE DE FINANZAS

JUNTA DE GOBIERNO

COMITE DE CONSTRUCCIONES

CONSEJO ASESOR DE RECTORIA

RECTORIA

TRIBUNAL UNIVERSITARIO

CONSEJO ACADEMICO

DIRECCION GENERAL ACADEMICA

DIRECCION GENERAL DE SERVICIOS ESCOLARES

DIRECCION GENERAL ADMINISTRATIVA

DIRECCION GENERAL DE FINANZAS

DIRECCION GENERAL DE PLANEACION

DIRECCION GENERAL DE SERV. EDUCATIVO-UNIVERS.

PROMOCION

SERVICIOS ESCOLARES

ADMISION

RECURSOS HUMANOS

SERVICIOS GENERALES

COMPRAS

DESARROLLO DE SISTEMAS

CONTABILIDAD

TESORERIA

CREDITOS Y BECAS

AUDITORIA INTERNA

PLANEACION

INFORMACION Y ESTADISTICA

INTEGRACION COMUNITARIA

PROBLEMATICA UNIVERSITARIA

DEPORTES

EVENTOS Y CULTURA

CECOPA

D.C.E.A.

- QUIMICA Y COMPUTACION
- CIENCIAS ADMINISTRATIVAS
- CIENCIAS SOCIALES
- CIENCIAS COMERCIALES
- CONTADURIA Y FINANZAS

D. INGE.

- CIENCIAS BASICAS
- PROCESOS TECNOLOGICOS E INDUSTRIALES
- SIST. ELECTRONICOS ELECTROMECANICOS Y COMPUTACIONALES
- ADMINISTRACION DE LA PRODUCCION
- PROYEGG. Y CONSTRUCCION DE OBRA CIVIL

D. C. H. H.

- COMUNICACION
- GERENCO
- PSICOLOGIA
- HABITAT
- EDUCACION

SERVICIOS DE APOYO ACADEMICO

BIBLIOTECA

EXTENSION UNIVERSITARIA

Este documento se terminó de imprimir
en septiembre de 1994.

La tipografía, edición y contenidos
estuvieron bajo el cuidado de Rectoría.

El diseño y formato a cargo
del Taller de Apoyo a la Producción Editorial del ITESO.
La edición tuvo un tiraje de 200 ejemplares.

