



ITESO, Universidad
Jesuita de Guadalajara

Centro Universidad Empresa

PRESENTACIÓN

FINAL

PAP Transformación Digital Otoño 2025

**Empresa de Reclutamiento y Estudio
socioeconómico**

Presentado por:

Christel Kerscher Sánchez LNMD

Josue de Jesús Nava Lázaro LAE

Sergio Villa Rodríguez ISC

ÍNDICE

01

Objetivos del PAP

02

Alcance del PAP

03

Contexto de
MiPymes en México

04

Generalidades de la
empresa

05

Organigrama de la
empresa

06

Contexto del
diagnóstico

07

Análisis de la
situación

08

Objetivos
propuestos

09

Timeline sprint
semanal

11

Sprints

12

Productos

13

Matriz de impacto

14

Tecnologías
utilizadas

15

Bibliografía

16

Conclusiones

Objetivo del PAP

El objetivo del proyecto es **diagnosticar** los procesos de reclutamiento y estudio socioeconómico, así como **proponer** herramientas tecnológicas que **faciliten la gestión de información** y **reduzcan tiempos de respuesta**.



Alcance del PAP

Acompañar a la empresa en un proceso de **transformación digital** abarcando desde el **análisis de sus necesidades** en este ámbito hasta la **implementación de soluciones**.

Para el caso de este proyecto, incluye la integración de una **herramienta de formularios** dinámicos así como la posible adopción de un **sistema ERP** el cual es un sistema que integra y gestiona los procesos de la empresa, además de **generar una aplicación web**.



Contexto de microempresas en México



- Las microempresas (0–10 empleados) representan aproximadamente el 95.5 % de todas las unidades económicas del país. (Inegi, 2025)
- Generan el 41.5% del personal ocupado en México. (Inegi, 2025)

Generalidades de la Empresa



Giro

Micromprensa de servicios de reclutamiento y estudios socioeconómicos con 4 años en el mercado.



Colaboradores

Esquema: Freelance
Administración: **1**
Aplicadores de estudios socioeconómicos: **3**
Reclutadores: **4**
Contabilidad: **1**
Diseño: **1**



Presencia

AMG
Tala
Tesisán

Organigrama de la empresa

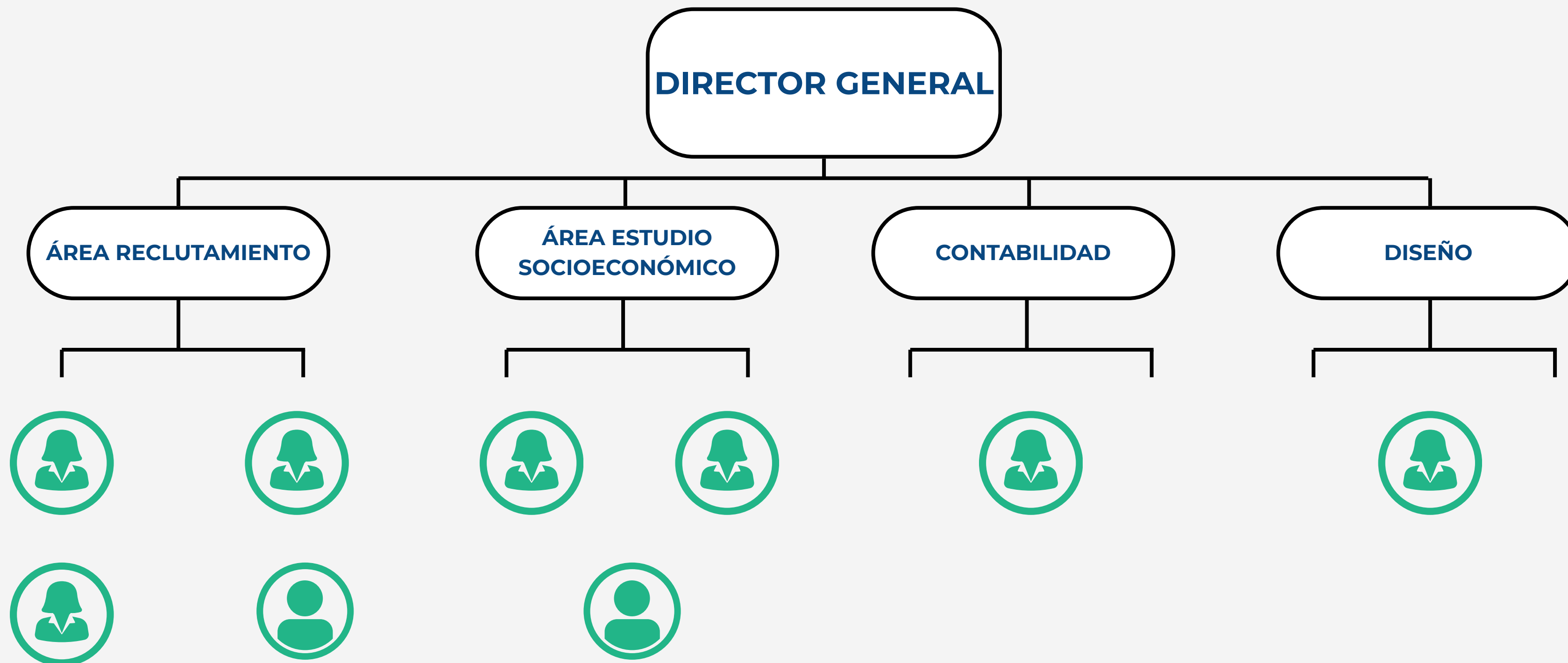



Contexto del Diagnóstico

Durante el periodo de diagnóstico utilizamos diferentes metodologías como entrevistas, árbol de problemas y análisis de procesos para conocer las necesidades de la empresa. El empresario colaboró con nosotros para plantear e implementar soluciones que tuvieron un buen resultado.

Análisis de la situación



- Procesos no estandarizados



- Comunicación limitada entre colaboradores

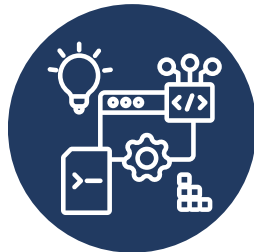

- Uso y dependencia de herramientas no integradas



- Visualización fragmentada de los flujos de trabajo

Objetivos Propuestos



Configurar una base de datos piloto con el ERP Odoo



Automatizar la aplicación de estudios socioeconómicos.

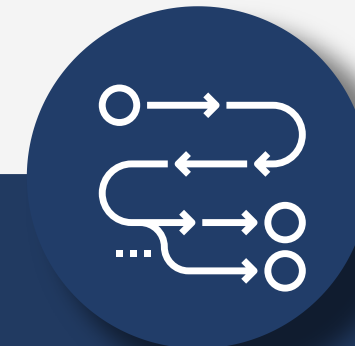

Mejorar el flujo de operaciones a través del módulo de proyectos en Odoo.



Desarrollar de una aplicación web a través de Odoo



Mejorar la página web.

Timeline

Sprints semanales

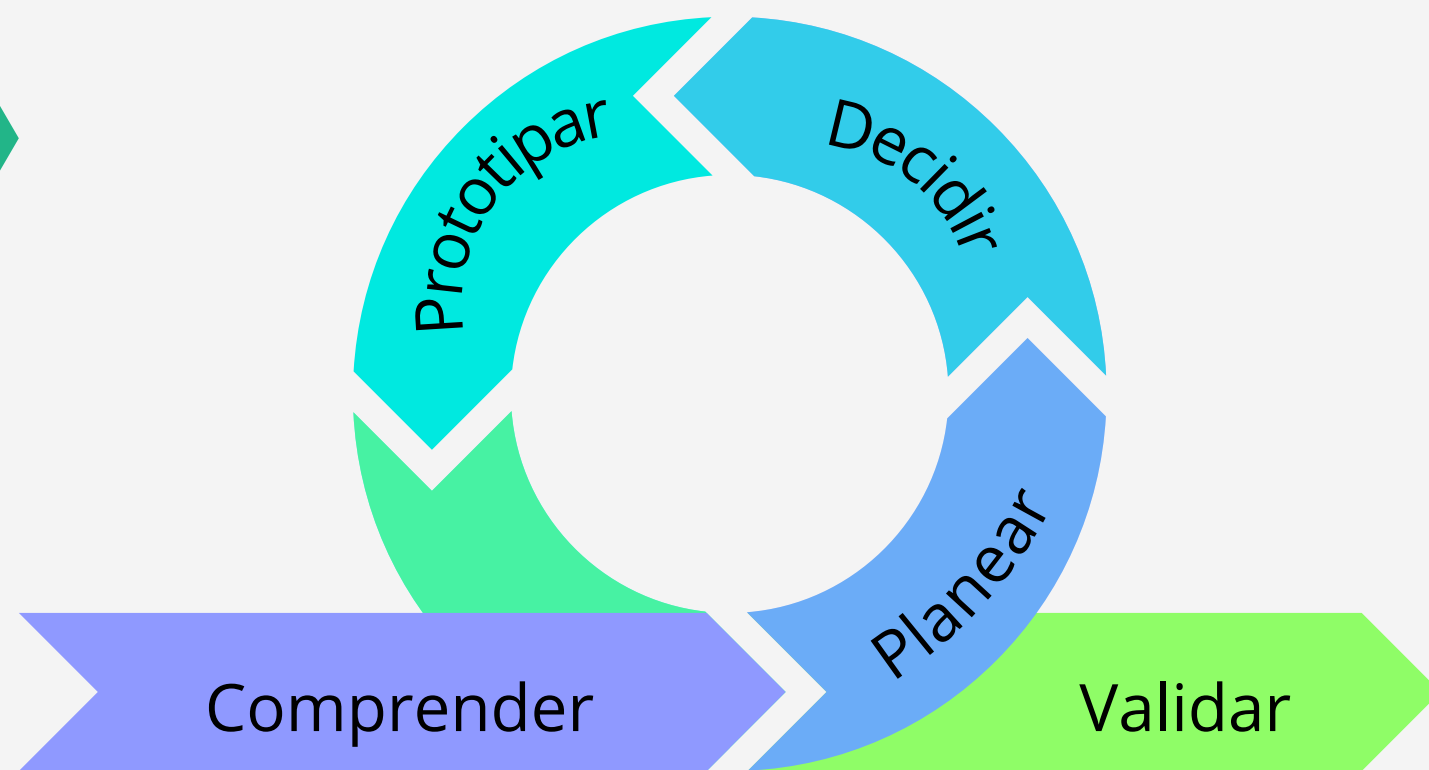

16 semanas



12 sprints

- Diagnóstico
- Plan de acción
- Implementación
- Resultados

Sprint 1: Detallamiento de problemáticas



Se hizo una entrevista con el empresario para determinar qué expectativas tiene del proyecto, conocer el contexto de la empresa y sus dificultades. También se hizo un árbol de problemas para identificar las causas de las problemáticas dentro de la organización.

Sprint 1: Mapeo de presencia digital

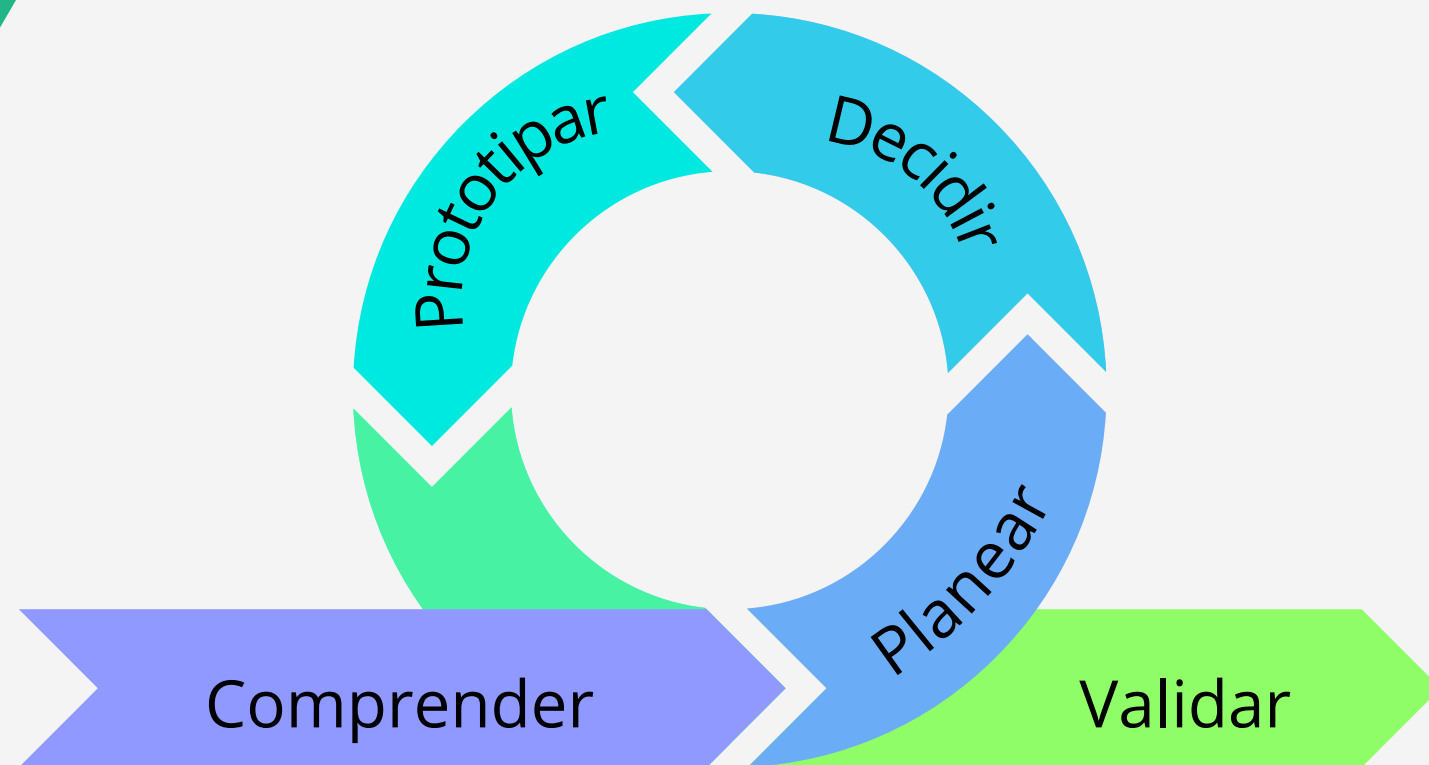

Análisis de los canales digitales actuales de la empresa para identificar su presencia en línea

Sprint 2: Entrevistas



Se hicieron entrevistas con los colaboradores de cada área de la organización, con el objetivo de conocer su metodología de trabajo y necesidades.

Impacto:

- Creación del diagrama con base a estas entrevistas (As- Is)

Sprint 2: Mapeo de procesos As Is / To be

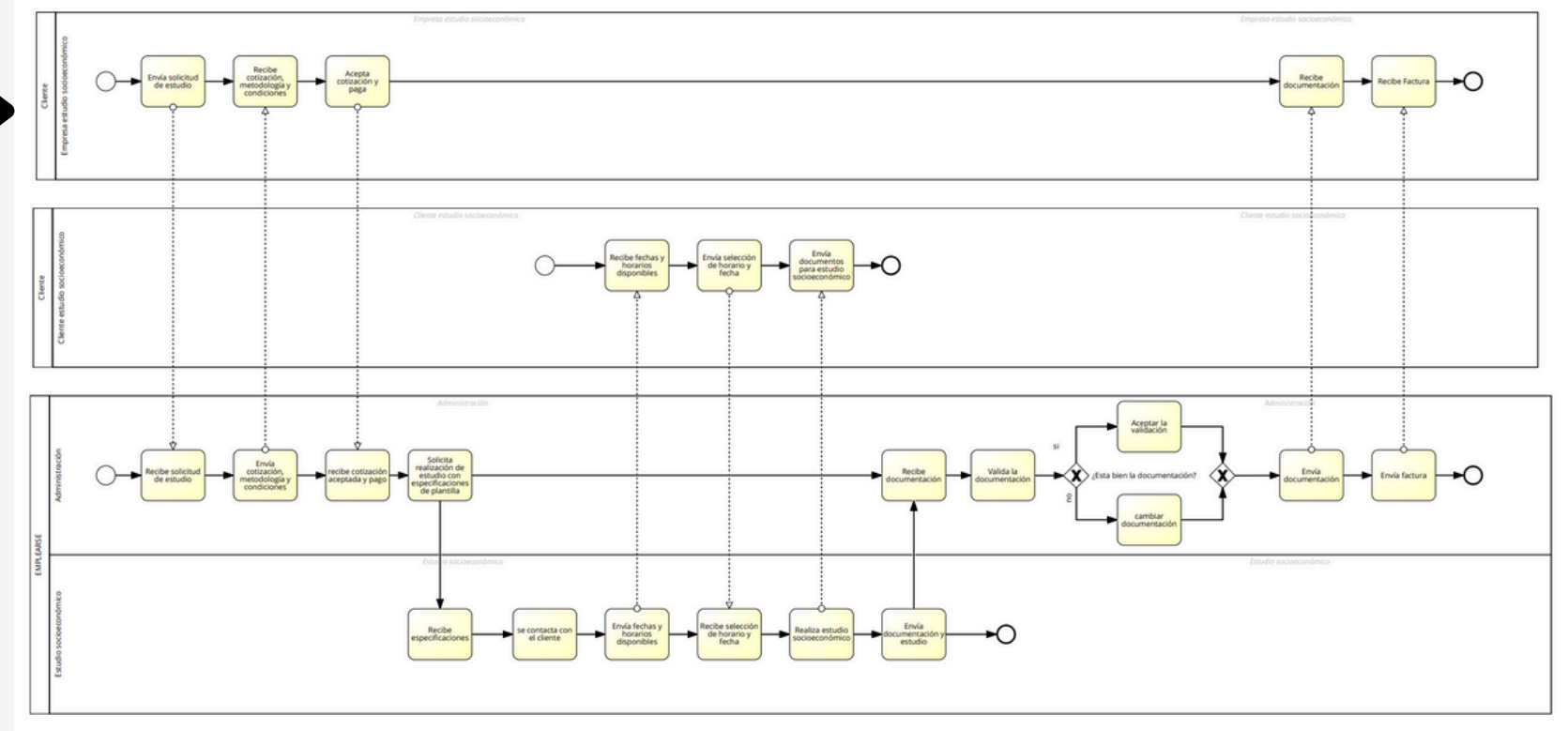
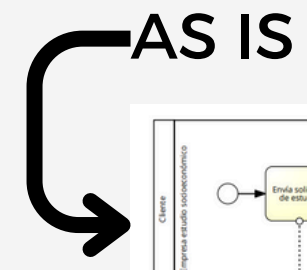

AS IS
Diagrama actual de los
procesos actuales de la
empresa

TO BE
Describe la versión
ideal y optimizada del
proceso.

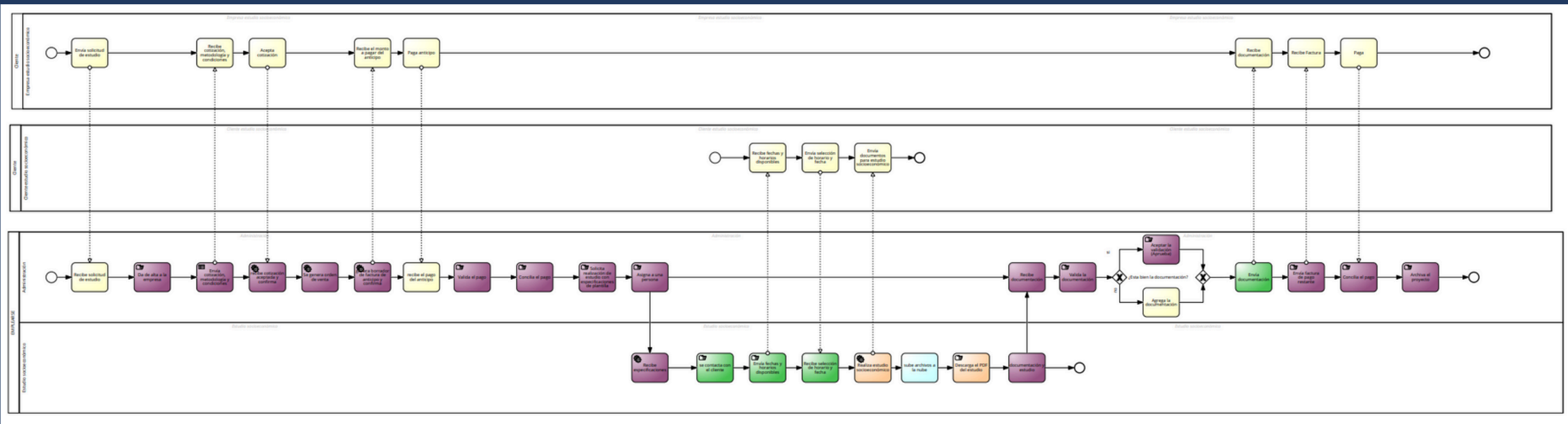

PRODUCTOS

Módulo AS IS

RECLUTAMIENTO

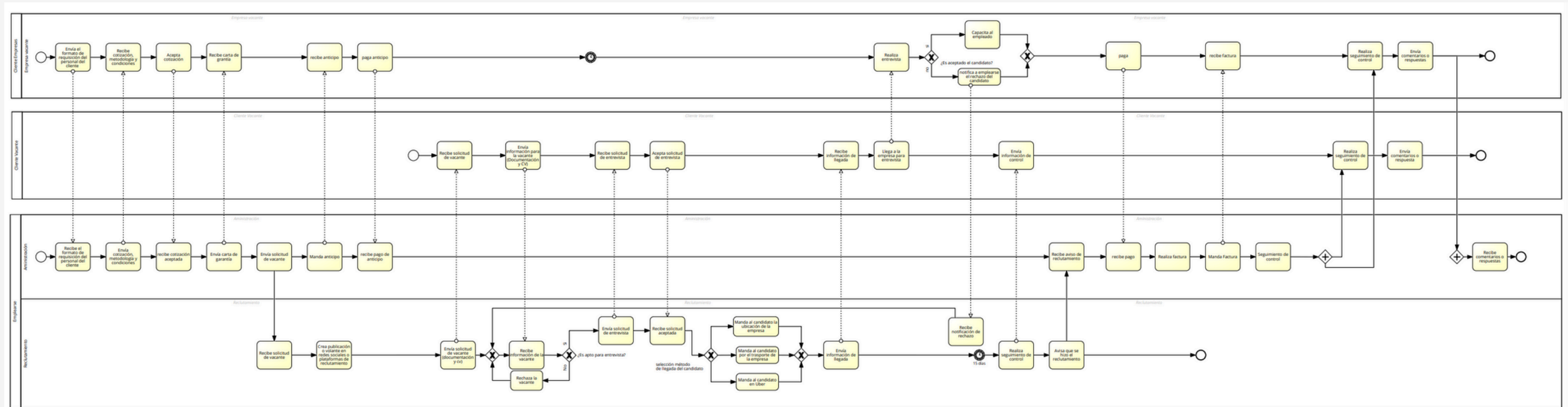
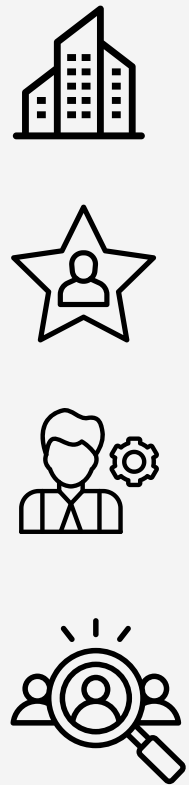

Herramientas utilizadas

- Whatsapp
- Facebook
- Google Drive
- One Drive
- Correo
- Portal Sat

PRODUCTOS

Módulo TO BE

RECLUTAMIENTO

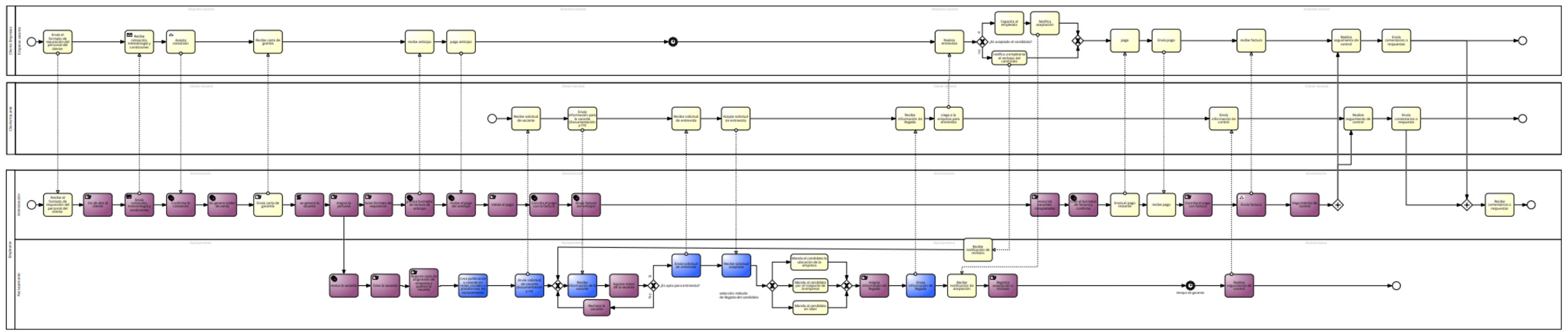

 ODOO

 REDES SOCIALES / PLATAFORMA

Impactos de los Modelos- Reclutamiento

AS - IS

- 24 procesos manuales
- 6 procesos redes sociales/
plataformas

TO - BE

- 10 procesos manuales
- 23 procesos en Odoo
- 6 procesos redes sociales/
plataformas

Resultados

- -14 procesos manuales
- Visualización de flujos de trabajo
- 5 automatizaciones (Cotización, ordenes de venta, facturación, asignación de proyectos y publicaciones de vacantes)
- Capacidad de medir el tiempo entre etapas

PRODUCTOS

Módulo AS IS

ESTUDIO SOCIOECONÓMICO

Herramientas utilizadas

- Whatsapp
- Facebook
- Google Drive
- Excel
- Word
- Portal Sat

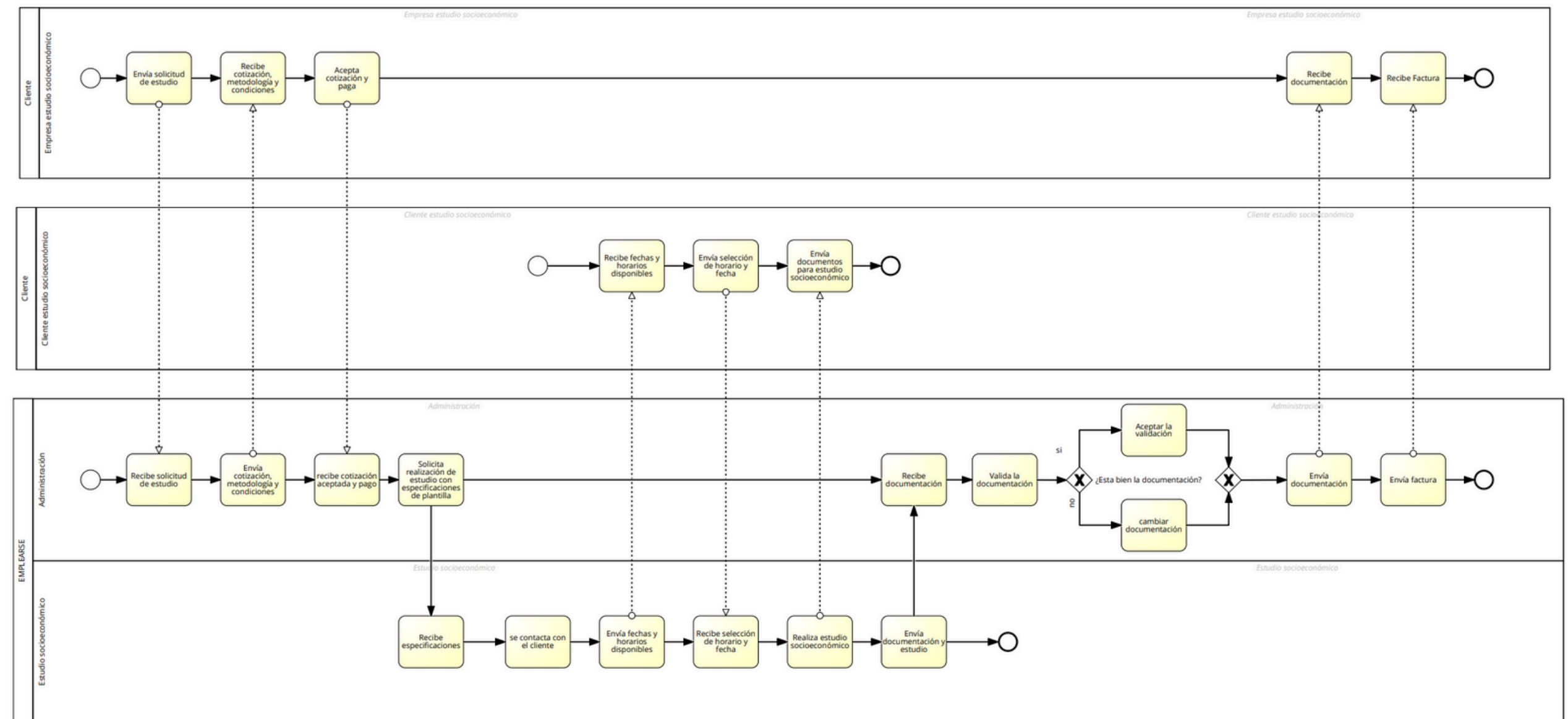

PRODUCTOS

Módulo TO BE

ESTUDIO SOCIOECONÓMICO

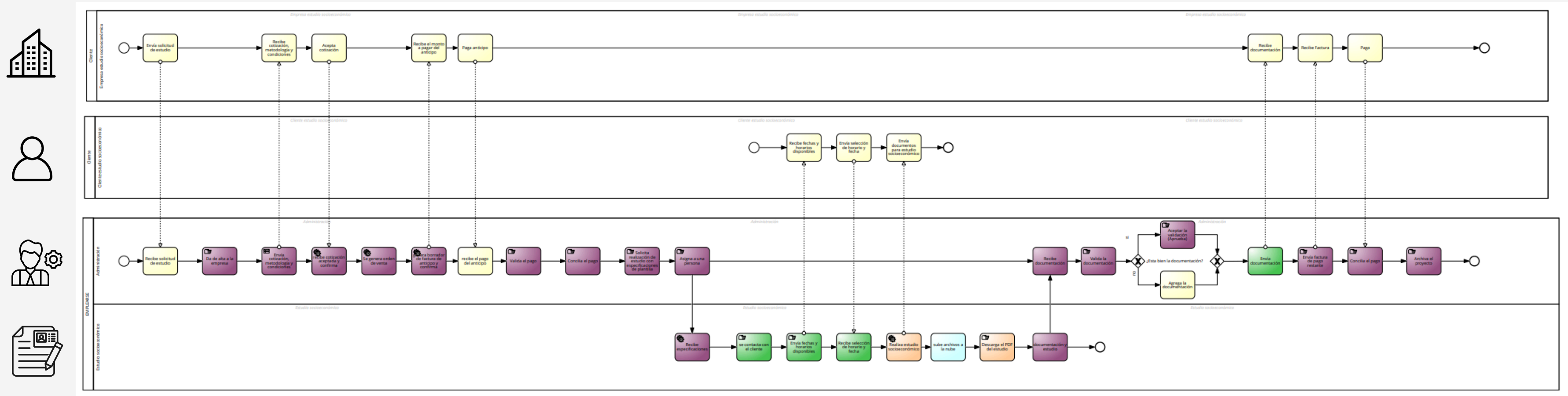

Impactos de los Modelos- Estudio Socioeconómico

AS - IS

- 15 procesos manuales
- 6 procesos en redes sociales

TO - BE

- 3 procesos manuales
- 17 procesos en Odoo
- 4 procesos en redes sociales

Resultados

- -12 procesos manuales
- -2 procesos en redes sociales
- 6 automatizaciones (Cotización, orden de venta, facturación, asignación a proyectos, formularios, persistencia de datos)
- capacidad de medir el tiempo entre etapas

Desarrollo de prueba piloto

Creación de diferentes módulos

Módulos:

CRM, Ventas, Contabilidad, Proyectos, Sitio web, Reclutamiento, contacto, elearning

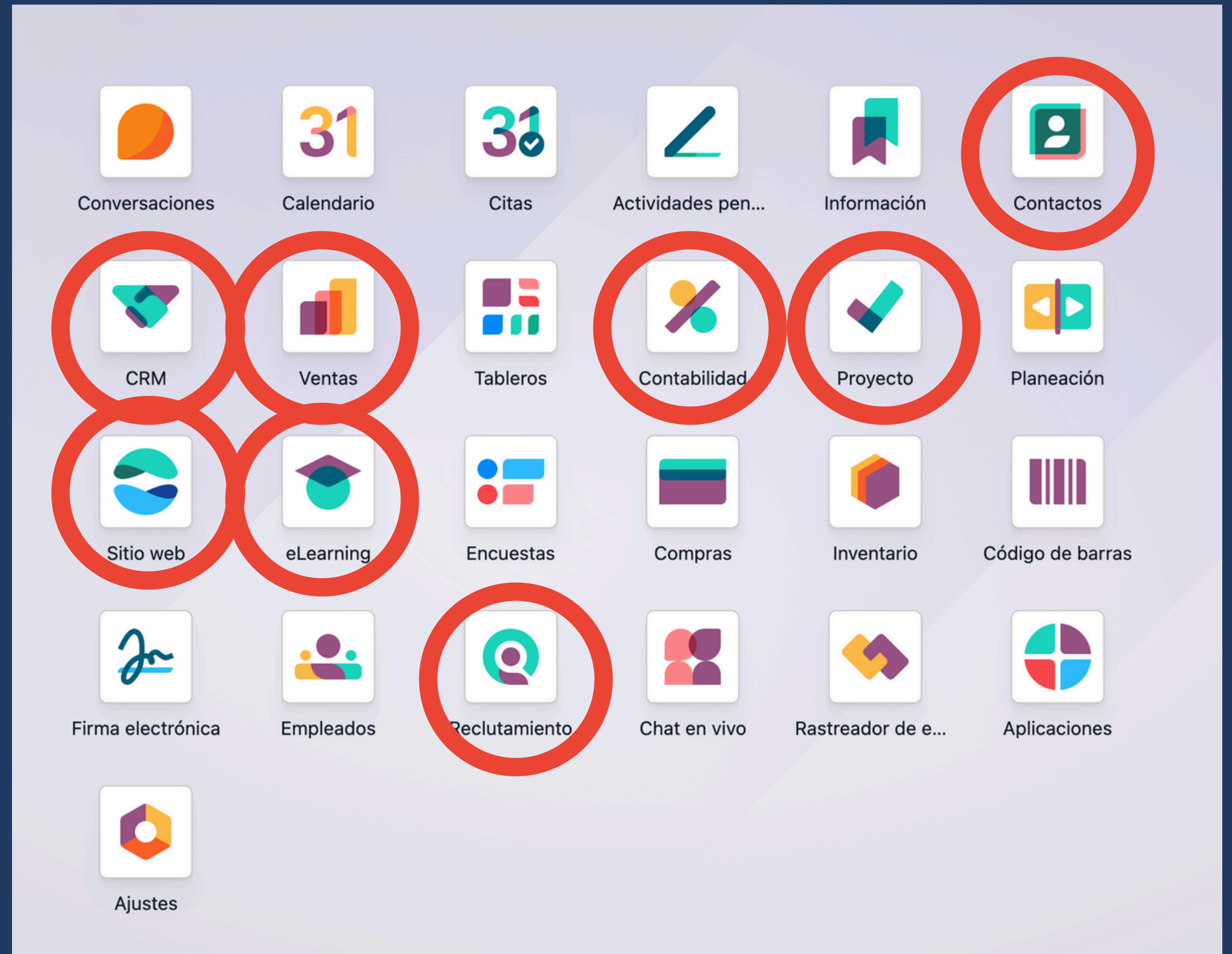

Módulos de Odoo

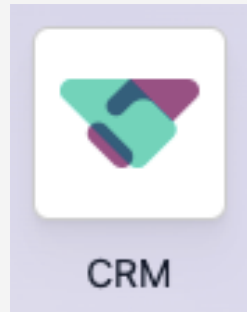

Pasar de prospectos a clientes

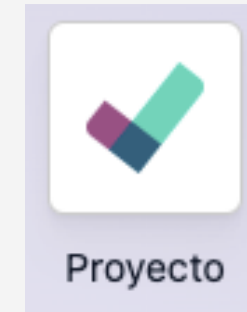

Gestión de los procesos de los servicios

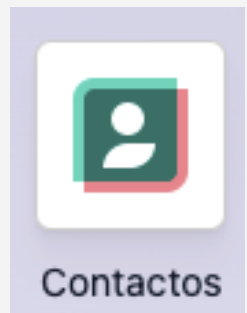

Registros de clientes, edición de datos



Gestión de los perfiles de las vacantes



Creación facturas, pagos, Conciliación de pagos

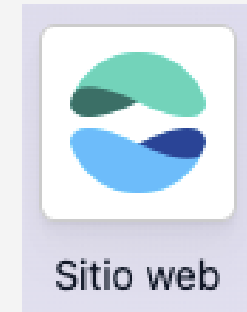

Información de la empresa, puestos de trabajo publicados

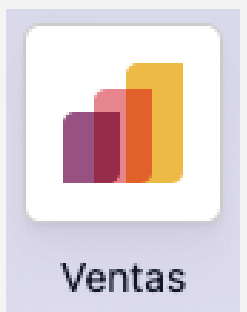

Cotizaciones, Ordenes de venta, Creación de productos

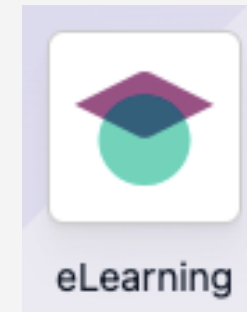

Sistema de gestión de aprendizaje

Sprint 3: Módulo de ventas

Configuraciones:
• Servicios de la empresa

Impacto:
• Realizar cotizaciones de forma automática
• Reportes dinámicos de registros de ventas
• Facilita el control de ventas
• Vinculación a módulo de proyectos

Número	Fecha de creación	Cliente	Vendedor	Actividades	Total	Estado
S00009	24 nov, 10:19 a.m.				\$ 1,566.00	Orden de venta
S00008	24 nov, 10:16 a.m.				\$ 0.00	Cotización
S00007	24 nov, 10:13 a.m.				\$ 0.00	Cotización
S00006	21 nov, 9:27 a.m.				\$ 1,044.00	Cancelado
S00005	19 nov, 12:03 p.m.				\$ 1,044.00	Cancelado
S00004	19 nov, 12:01 p.m.				\$ 0.00	Cotización
S00003	14 nov, 12:27 p.m.				\$ 1,044.00	Cancelado
S00002	14 nov, 11:19 a.m.				\$ 1,044.00	Cancelado
S00001	14 nov, 10:04 a.m.				\$ 1,044.00	Cancelado
					\$ 6,786.00	

1 Proyectos
1 Tareas

Facturas
1

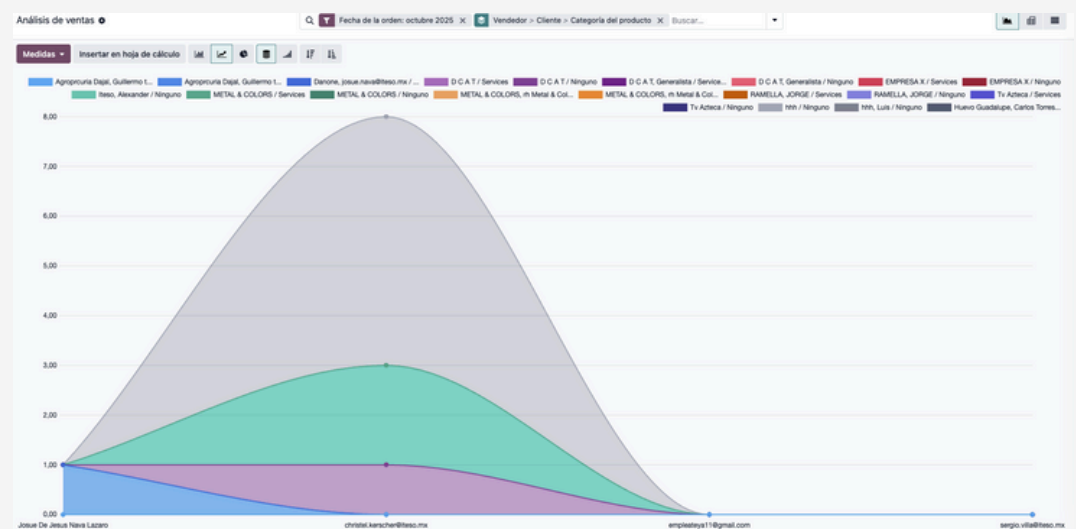

Producto	Cantidad	Entregado	Facturado	Unidad	Precio unita...	Impuestos	Importe
Estudio Socioeconómico	3.00	0.00	3.00	Unidad...	450.00	16%	\$ 1,350.00

Subtotal: \$ 1,350.00
IVA 16%: \$ 216.00
Total: \$ 1,566.00

Sprint 4:

Módulo de contabilidad

Contabilidad Tablero Clientes Proveedores Contabilidad Revisión Reportes Configuración

Conciliación automática Apuntes contables por conciliación

Fecha	Asiento contable	Etiqueta	Débito	Crédito	Conciliación	Remanente
		Conciliación automática				
		Conciliación automática				
		Conciliación automática				
		Conciliación automática				

Contabilidad Tablero Clientes Proveedores Contabilidad Revisión Reportes Configuración

Nuevo Pagos del cliente

Fecha	Número	Diario	Método de pago	Cliente	Importe	Estado
28 nov	PAY00001	Banco	Manual Payment			

Contabilidad Tablero Clientes Proveedores Contabilidad Revisión Reportes Configuración

Nuevo Facturas INV/2025/00006 (S00009)

Enviar Imprimir Pagar Vista previa Nota de crédito Solicitar cancelación Actualizar SAT Borrador Registrado

Factura de cliente
INV/2025/00006

Cliente: [] CFDI al público? []
Fecha de factura: 24 nov
Fecha de vencimiento: 24 nov
Forma de pago: Por definir
Política de pago: PUE
Uso: Gastos en general
Estado del CFDI: Firmado
Estado en el SAT: Validado
Folio fiscal:
CFDI Origen:

EN PROCESO DE PAGO

Producto	Cuenta	Cantidad	Unidad	Precio	Impuestos	Importe	Número d...
Estudio Socioeconómico	401.01.01 V...	3.00	Unidades	450.00	16%	\$ 1,350.00	

Contabilidad Tablero Clientes Proveedores Contabilidad Revisión Reportes Configuración

Nuevo Subir Facturas

Número	Cliente	Fecha de fa...	Fecha de vencimiento
/			Hace 14 días
/			Hace 14 días
INV/2025/00029		14 nov	
INV/2025/00028		14 nov	Hace 14 días
INV/2025/00027		5 nov	Hace 22 días
INV/2025/00026		24 oct	

Configuraciones:

- Plantillas personalizadas
- Simulación de timbrado de facturas

Impacto:

- Automatización de facturas
- Integración con módulo de ventas y SAT a través del PAC (Proveedor Autorizado de Certificación)

Sprint 5: Módulo de CRM y Contactos

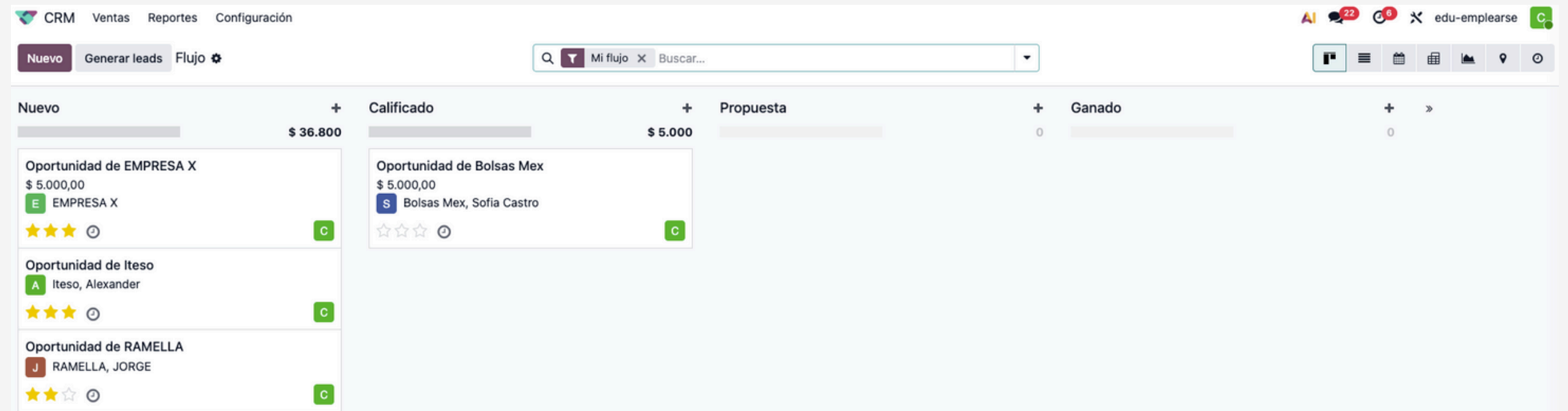
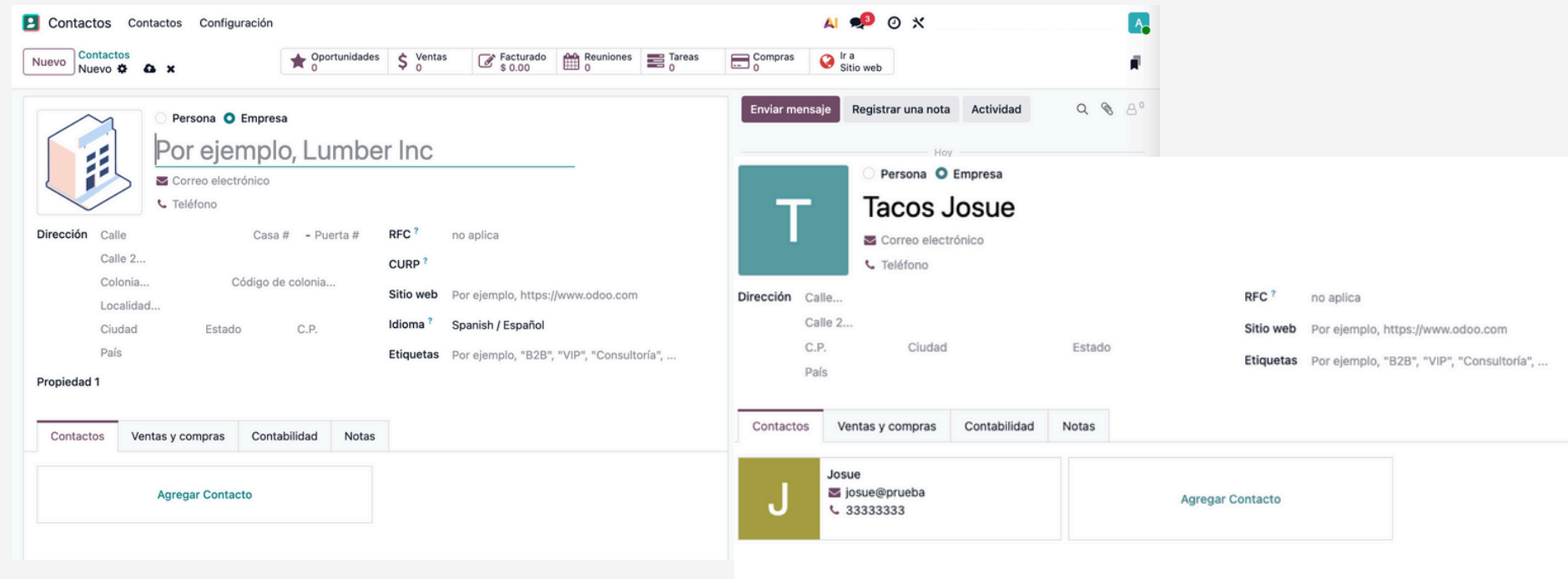

Configuraciones:

- Configuración de flujo CRM

Impacto:

- Control de prospectos
- Controles de prioridad
- Agenda de contactos de una empresa

Sprint 6: Módulo de proyectos

Asignación	+	Contato con el cliente	+	Realización de estudio	+	Recepción de documentación	+	Validación
	4		0		0		0	
Asignación	+	Anuncio de vacante	+	Reclutamiento	+	Periodo de garantía	+	Garantía incumplida
	10		1		1		0	

Configuraciones:

- Gestión de proyectos
- Personalización de flujos de cada proyecto

Impacto:

- Control de tiempo en cada etapa
- Asignación de tareas
- Registro de movimientos del personal

Proyecto Proyectos Tareas Reportes Configuración

Nuevo Proyectos

Buscar...

☆ Estudio Socioeconómico
5 Tareas

☆ Reclutamiento
0 Tareas

Completado 1min

Generación de factura 23h y 37min

Proyecto Proyectos Tareas Reportes Configuración

Nuevo Proyectos / Reclutamiento S00012 - Reclutamiento de personal

Orden de venta

Asignación 1m Anuncio de vacante Reclutamiento Periodo de garantía Garantía incumplida Completado

S00012 - Reclutamiento de personal

Proyecto Reclutamiento Etiquetas

Personas asignadas christel.kerscher@iteso.mx Cliente EMPRESA X

Artículo de la orden de venta S00012 - Reclutamiento de personal (E...)

Fecha límite

Descripción Subtareas

Agregue detalles sobre esta tarea...

14 nov 2025

christel.kerscher@iteso.mx 14 nov, 8:33 a.m.
<https://docs.google.com/document/d/1s0I3nT9LUM8J5WoWRPT06fWjNBQalqzY2ox3hqWj/edit?usp=sharing>

REQUERIMIENTOS VAC...
Google Docs

REQUERIMIENTOS VACANTE X

14 nov, 8:32 a.m.
Ninguno → christel.kerscher@iteso.mx (Personas asignadas)

10 oct 2025

christel.kerscher@iteso.mx 10 oct, 10:38 a.m.
Esta tarea se creó desde: S00012 (Reclutamiento de personal)

christel.kerscher@iteso.mx 10 oct, 10:38 a.m.
Tarea creada

Sprint 7: Módulo de reclutamiento

Configuraciones:

- Flujo de proceso de cada vacante
- Configuración de estado de contratación

Impacto:

- Control de postulantes por etapas
- Enlace a página web
- Base de talentos
- Calendarización de entrevistas

Job Title	to recruit	new applications	in progress	Actions
Cajera - Walmart	0	1	1	Configure
Operador de maquinaria-Bimbo	1	1	2	Configure
Conserje- Pepsi	0	0	0	Configure
Mantenimiento Coca Cola	0	0	0	Configure
Mantenimiento de maquinaria Danone	0	0	0	Configure
Soldador	0	0	0	Configure

Nuestras ofertas de trabajo

Conserje

1 puesto abierto

San Pedro Tlaquepaque, JAL, México

Técnico

1 puesto abierto

San Pedro Tlaquepaque, JAL, México

Nuevo

3

- test1
Mecánico diesel
☆☆☆ ⌚ 1 S
- Prueba
Mecánico diesel
☆☆☆ ⌚ 1 S
- Christel K
Mecánico diesel
☆☆☆ 🧑 1 S

Solicitud rechazada

1

- test1
Mecánico diesel
Operaciones
☆☆☆ ⌚ 1 S

Solicitud aceptada

Sprint 8: Página web

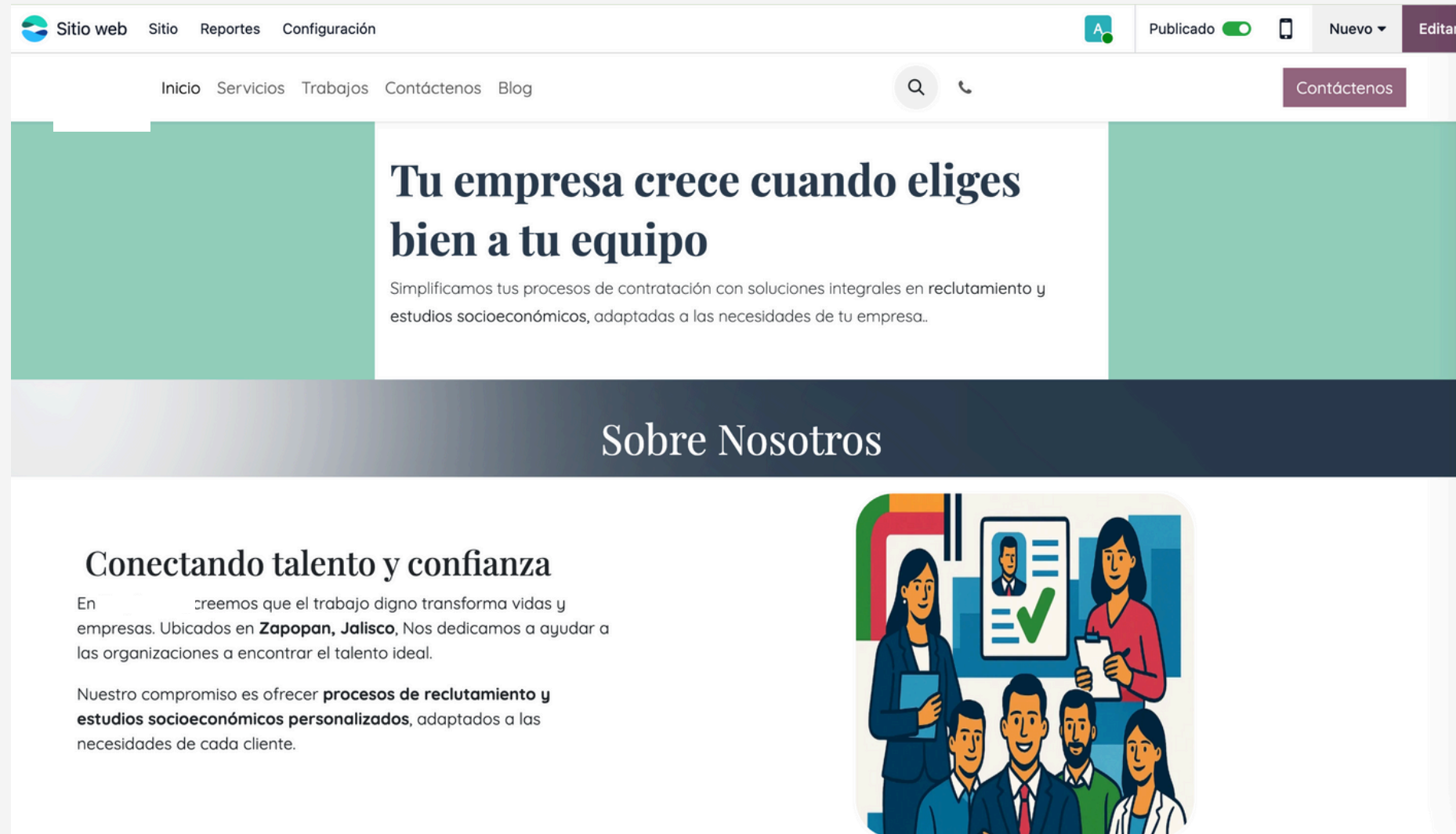

Configuraciones:

- Configuración de pestañas
- Edición de cada pestaña
- Diseño responsivo

Impacto:

- Pestaña de vacantes ligada a módulo de reclutamiento
- Ahora es posible que los usuarios puedan aplicar algún puesto

Sprint 9: Jotform

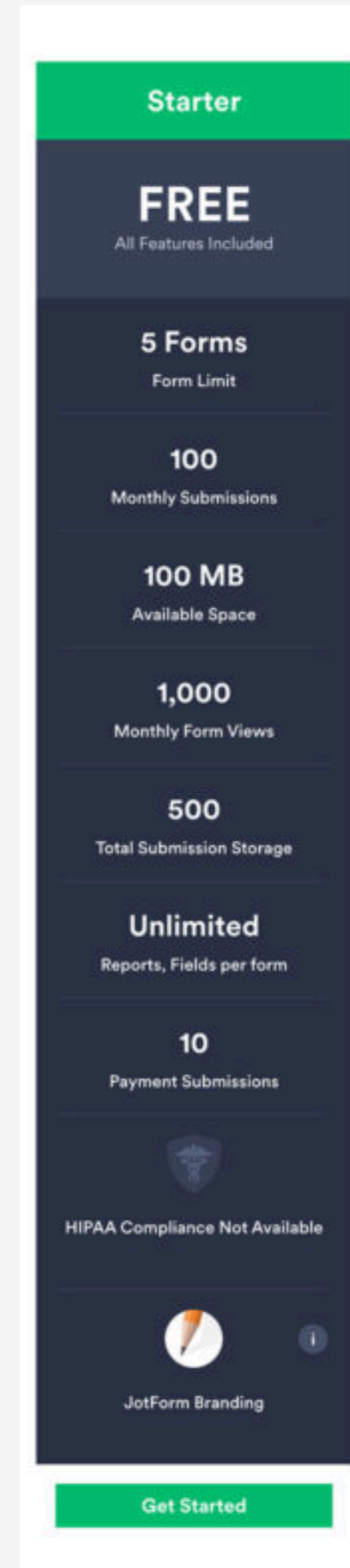
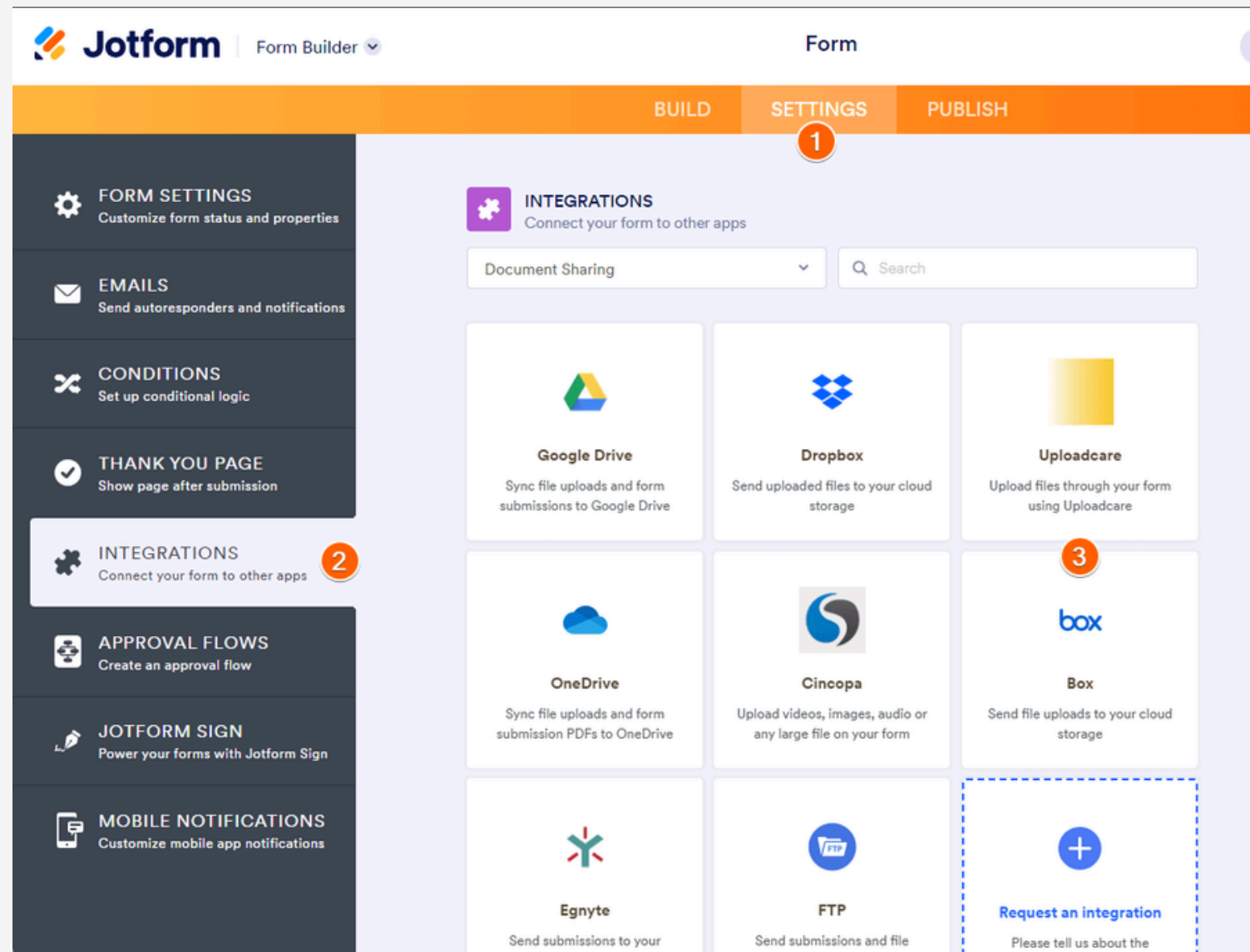

Configuraciones:

- Vinculación al Google Drive

Impacto:

- Almacenamiento automático de documentos
- Personalización con base en lo que necesita la empresa
- Automatización de validación

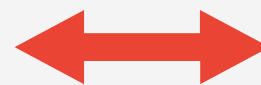

Sprint 10:

Video tutoriales / e learning

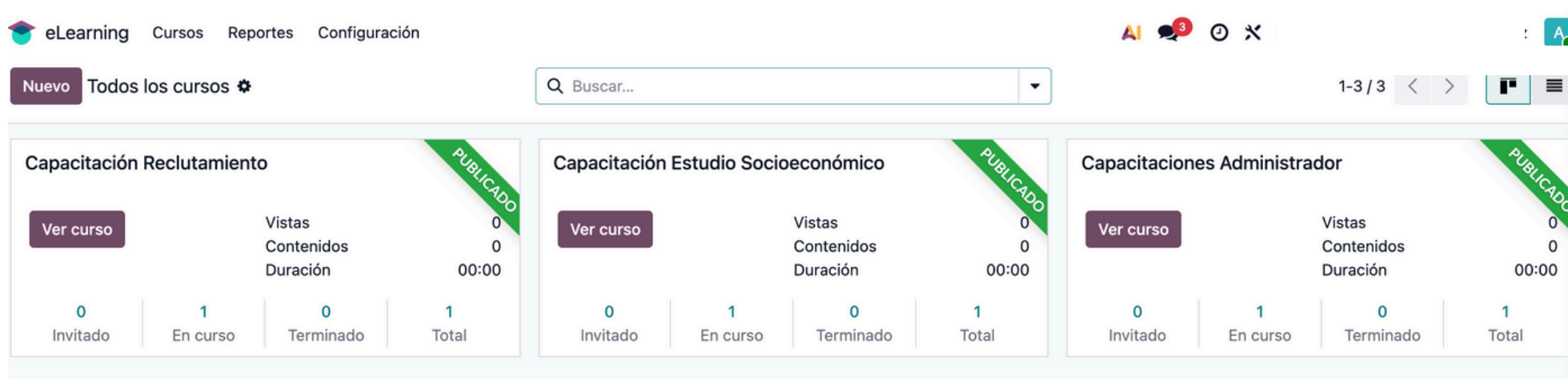
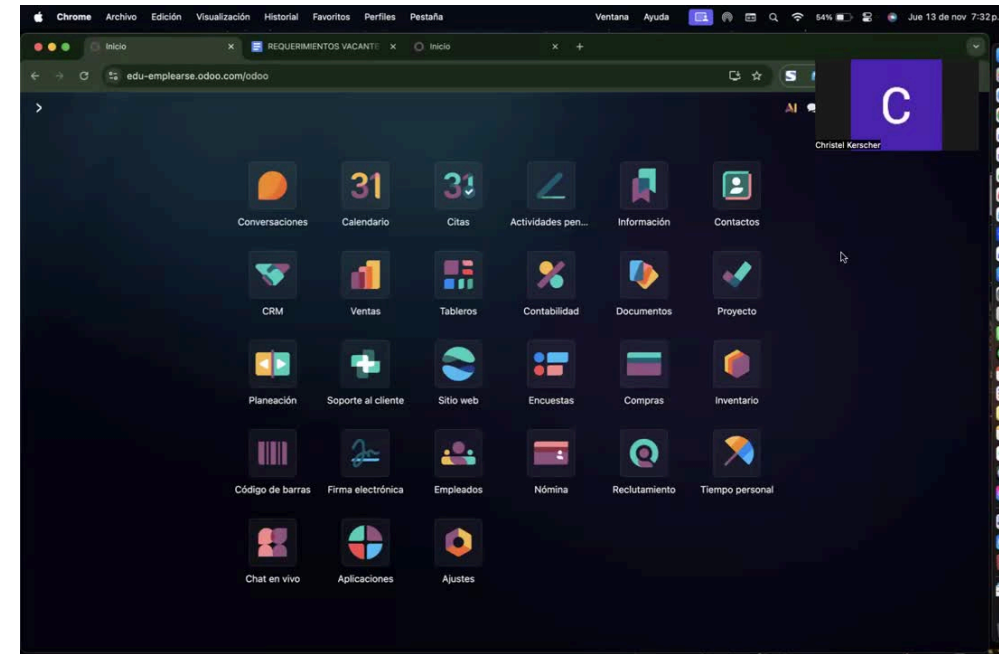
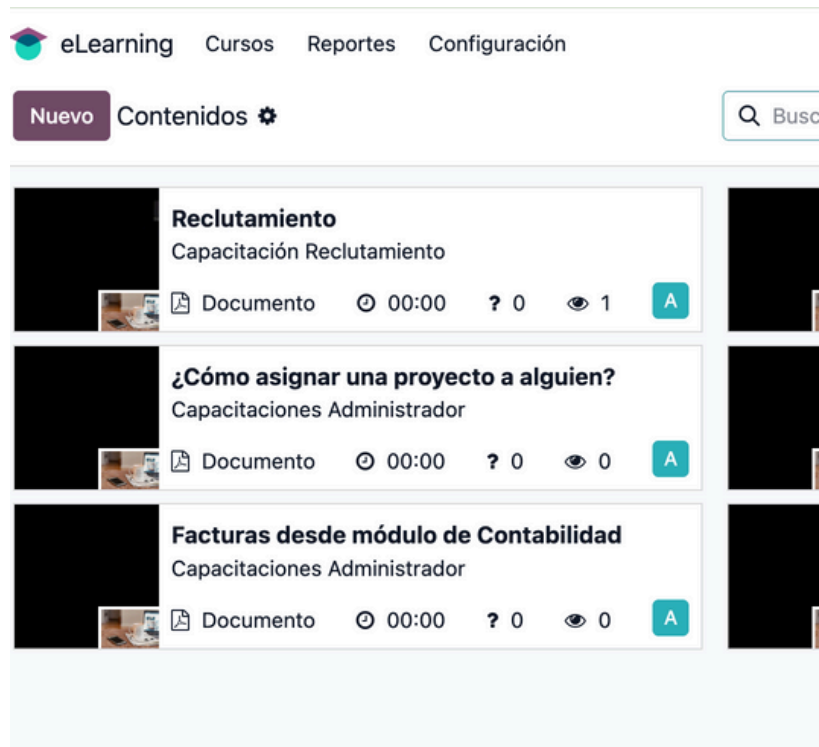

Videos

- Reclutamiento
- Estudio socioeconómico
- Registro de nuevos clientes y edición clientes
- Facturación
- Pagos y conciliación
- Asignación de proyectos
- Crear cotización

Impacto:

- Capacitación del personal para su respectivo proceso

Sprint 11:

Presentación de prueba piloto



- Se le presentó al empresario la configuración de los módulos desarrollados y el flujo de trabajo
- Capacitación al empresario en prueba piloto

Impacto:

- Retroalimentación del trabajo realizado

Sprint 12: Implementación

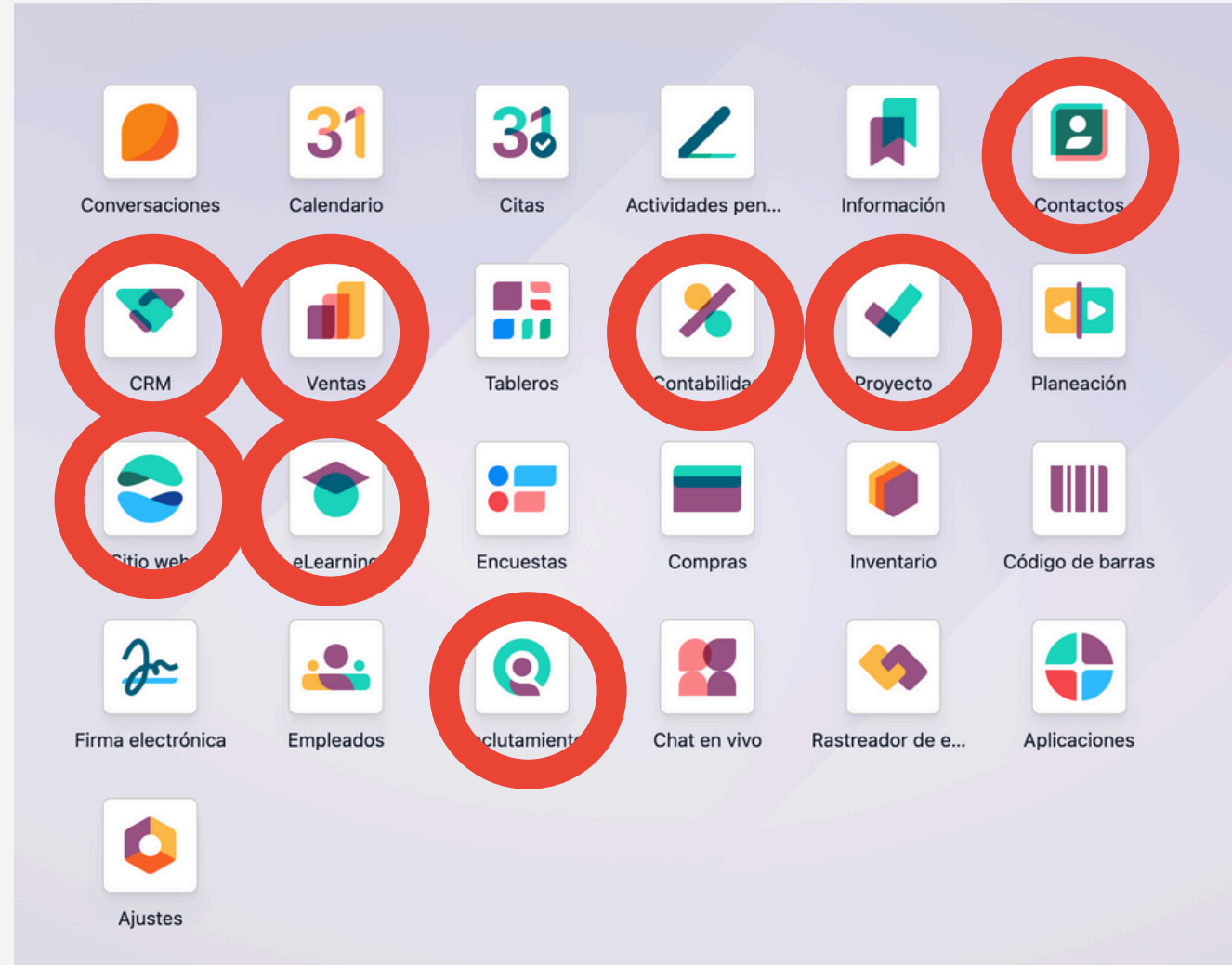

Configuraciones:

- Datos de la empresa
- Idioma
- Plantillas de documentos
- Certificados CFDI
- Quadrum para timbrado
- Transferencia dominio Wix a Odoo
- Datos Bancarios
- Alta de clientes
- Jotform

Se realizó:

- Implementación real basada en la prueba piloto con configuraciones de datos de la empresa
- Integración de Jotform con nube de Google Drive

Matriz Impacto

MATRIZ DE IMPACTO PAP							
Fin: (Objetivo específico) Optimizar la gestión contable de la empresa mediante la implementación del módulo de Contabilidad en Odoo.							
# Obj	Objetivo	SPRINT	Situación actual	Actividades para lograr el resultado	Resultado: Producto o servicio que resulta de la intervención	Uso del Resultado: Quién y cómo utiliza el resultado	Beneficio directo del resultado: Cambio esperado
Contabilidad							
1	Diagnóstico del proceso contable actual	S1	1. Registros contables en Excel y correos. 2. Facturas enviadas y creadas de forma manual	1. Entrevistas con el área contable. 2. Documentación del flujo actual y herramientas usadas. 3. Identificación de riesgos y oportunidades	Documento AS-IS con: • Flujos actuales • Roles mapeados	<u>Customer Service:</u> Facilitación en el trabajo, siendo más eficientes al momento de realizar actividades contables <u>Directivos:</u> insumo para justificar inversión y rediseño.	Base sólida para rediseño del proceso y reducción de errores.
2	Diseño del modelo optimizado	S2	1. No hay ERP implementado. 2. Procesos manuales sin integración.	1. Configuración inicial del módulo Contabilidad en Odoo. 2. Creación del documento TO-BE con roles y pasos.	Documento TO-BE con: • Flujo digital • Integración con facturación y bancos • Eliminación de Excel y correos para registro contable	Contadores: ejecutan el nuevo flujo digital. <u>Directivos:</u> supervisan KPIs y validan resultados.	1. Se espera que se automatice el proceso de facturación y al momento de conciliar los resultados

Se realizaron **5 matriz de impacto**, en donde se muestran los objetivos, actividades, resultados y beneficios por cada modulo desarrollado en el ERP implementado en la empresa

- **Contabilidad:** Tiempo estimado de generación de factura **1 min**
- **Página web:** Recorrido de la página web **5 min**
- **Reclutamiento:** Disminución de número de procesos con redes sociales **de 6 a 4**

Impacto teórico

- Medición de tiempo en etapas (proyectos)
- Tableros de reportes (Ventas, Contabilidad, proyectos, reclutamiento)

Tecnologías Utilizadas

odoo

Jotform

SAP Signavio 

 ChatGPT

 miro

 Canva

 Google Drive

 WhatsApp

Microsoft Teams

Bibliografía

- INEGI. (2025). Estadísticas a propósito del Día de las Micro, Pequeñas y Medianas Empresas (MiPYMES).
• https://www.inegi.org.mx/contenidos/saladeprensa/aproposito/2025/EAP_MIPYMES_25.pdf INEGI
- Secretaría de Economía. (2024). Mipymes mexicanas: motor de nuestra economía.
• https://www.gob.mx/cms/uploads/attachment/file/923851/20240626_Dosier_MIPYMES_SALIDA_Interactivo_5_.pdf Gobierno de México
- Navas, E. B. G. (2025). Determining factors for the digitization of micro, small, and medium-sized enterprises (MSMEs) in Ibero-America.
• <https://www.sciencedirect.com/science/article/pii/S2444569X24001707> ScienceDirect
- El Chediak, F. (2023). Enhancing Small and Medium-sized Enterprises' Performance: The Impact of ERP Systems. Rochester Institute of Technology.
• <https://repository.rit.edu/cgi/viewcontent.cgi?article=12937&context=theses> RIT Digital Repository.
- Jiménez-García, M., Pérez-Castillo, A. N., Gómez-Miranda, P., & Tavera-Cortés, M. E. (2025). Digital tools for SMEs in Mexico. Systematic review. ECORFAN Journal Mexico, 16(34), 1-11.
https://www.ecorfan.org/journal/v16n34/ECORFAN_Journal_Mexico_V16_N34_1.pdf

Conclusiones Grupales

Implementar soluciones digitales adecuadas permite no solo optimizar el desempeño operativo, sino también sentar las bases para un crecimiento sostenido, mayor competitividad y una mejor capacidad de respuesta ante las demandas del mercado actual. En conjunto, estas acciones impulsarán a la empresa hacia un modelo más ágil, profesional y escalable.



Conclusión Villa

Este proyecto fue una oportunidad para mejorar mis habilidades de comunicación, trabajo en equipo y resolución de problemas, además comprender los retos que enfrenta una empresa en México. También me demostró que la tecnología implementada de forma estratégica genera un gran impacto positivo.

Conclusión Christel

- Comprendí que antes de implementar tecnología debe entender a las personas, ellos son la organización
- Aprendí a gestionar procesos, comunicarme con claridad y adaptarme a cambios reales.
- Apliqué mis conocimientos para implementar un ERP funcional
- Confirmé que puedo liderar proyectos con impacto social y generar soluciones útiles.
- Esta experiencia reforzó mi deseo de crear mejoras reales en las organizaciones.

1. Adaptabilidad
2. Trabajo en equipo
3. Comunicación efectiva
4. Gestión de proyectos
5. Empatía

Conclusión Josue

- Este pap me ayudo a expandir aun mas mis horizontes en cuanto a ser un consultor, con un reto nuevo fui capaz de aprender a como realizar la implementacion de software ERP, pero esta vez en una empresa de servicio, la cual fue una experiencia gratificante ya que los resultados fueron muy buenos

¡Muchas gracias!

PAP Transformación Digital Otoño 2025